



**BOSCH**



**Registrirajte**  
svoj aparat zdaj  
pri MyBosch in si  
zagotovite naslednje  
brezplačne prednosti:  
**[bosch-home.com/  
welcome](https://bosch-home.com/welcome)**

# Sušilni stroj

**WQJ24200BY**

**[sl]** Uporabniški priročnik in navodila za montažo



**Dodatne informacije in pojasnila lahko najdete na spletu. Odčitajte kodo QR na naslovnici.**



## Kazalo

<b>1 Varnost .....</b>	<b>3</b>	8.3 Dodatni programi .....	21
1.1 Definicija opozorilnih besed .....	3	<b>9 Pribor .....</b>	<b>21</b>
1.2 Splošna navodila .....	3	<b>10 Perilo .....</b>	<b>22</b>
1.3 Namenska uporaba .....	4	10.1 Priprava perila .....	22
1.4 Omejitev kroga uporabnikov ....	4	10.2 Simboli za nego na etiketah za nego .....	22
1.5 Varna namestitvev .....	4	<b>11 Osnovno upravljanje .....</b>	<b>23</b>
1.6 Varna uporaba .....	7	11.1 Vklonpote aparat .....	23
1.7 Varno čišćenje in vzdrževa- nje .....	9	11.2 Nastavitev programa .....	23
<b>2 Preprečevanje materialne ško- de .....</b>	<b>10</b>	11.3 Odpiranje vrat .....	23
<b>3 Varstvo okolja in varčevanje ....</b>	<b>10</b>	11.4 Naložite perilo .....	23
3.1 Odlaganje embalaže novega aparata .....	10	11.5 Zagon programa .....	23
3.2 Varčevanje z energijo .....	10	11.6 Naknadno dodajanje perila ..	24
3.3 Način za varčevanje z energi- jo .....	11	11.7 Prekinitev programa .....	24
<b>4 Namestitvev in priključitev .....</b>	<b>11</b>	11.8 Jemanje perila iz aparata .....	24
4.1 Odstranjanje embalaže apa- rata .....	11	11.9 Izklonpote aparata .....	24
4.2 Obseg dobave .....	11	11.10 Filter za vlakna .....	24
4.3 Zahteve glede mesta postavi- tve .....	11	11.11 Filtrski sistem talne enote ...	25
4.4 Odtočna gibka cev .....	12	11.12 Posoda za kondenzat .....	27
4.5 Izravnava aparata .....	14	<b>12 Stopnja sušenja .....</b>	<b>27</b>
4.6 Priklonpote aparata na električno napajanje .....	14	12.1 Sprememba stopnje suše- nja .....	28
<b>5 Spoznavanje .....</b>	<b>15</b>	12.2 Prilagoditev stopnje suše- nja .....	28
5.1 Aparat .....	15	<b>13 Otroško varovalo .....</b>	<b>28</b>
5.2 Upravljalno polje .....	16	13.1 Aktiviranje otroškega varova- la .....	28
5.3 Logika upravljanja .....	16	13.2 Deaktiviranje otroškega varo- vala .....	28
<b>6 Zaslon .....</b>	<b>16</b>	<b>14 Home Connect .....</b>	<b>28</b>
<b>7 Tipke .....</b>	<b>18</b>	14.1 Nastavitev Home Connect ....	29
<b>8 Programi .....</b>	<b>19</b>	14.2 Deaktiviranje Wi-Fi na aparatu tu .....	29
8.1 Samodejni programi .....	19	14.3 Aktiviranje Wi-Fi na aparatu ..	29
8.2 Časovni programi .....	21	14.4 Namestitvev posodobitve pro- gramske opreme .....	29

14.5 Ponastavitev omrežnih nastavitvev aparata .....	30	<b>17 Odpravljanje motenj .....</b>	<b>35</b>
14.6 Daljinski zagon .....	30	<b>18 Transport, skladiščenje in odstranjevanje .....</b>	<b>38</b>
14.7 Pametno priporočilo programa .....	30	18.1 Odstranitev starega aparata v odpad .....	38
14.8 Daljinska diagnoza .....	30	<b>19 Servisna služba .....</b>	<b>39</b>
14.9 Varstvo podatkov .....	30	19.1 Številka izdelka (E-Nr.), proizvodna številka (FD) in številna številka (Z-Nr.) .....	39
<b>15 Osnovne nastavitve .....</b>	<b>31</b>	<b>20 Vrednosti porabe .....</b>	<b>40</b>
15.1 Pregled osnovnih nastavitvev .....	31	<b>21 Tehnični podatki .....</b>	<b>41</b>
15.2 Spreminjanje osnovnih nastavitvev .....	31	21.1 Informacije o brezplačni programski opremi in opremi Open Source .....	42
<b>16 Čiščenje in nega .....</b>	<b>32</b>	<b>22 Izjava o skladnosti .....</b>	<b>42</b>
16.1 Talna enota .....	32		
16.2 Senzor vlažnosti .....	34		

## 1 Varnost

Upošteвайте naslednja varnostna navodila.

### 1.1 Definicija opozorilnih besed

Tu boste našli pomen opozorilnih besed, uporabljenih v teh navodilih.

#### **OPOZORILO**

Upošteвайте ta navodila, da preprečite možne težke ali smrtno nevarne poškodbe.

#### **PREVIDNO**

Upošteвайте ta navodila, da preprečite manjše ali srednje težke poškodbe.

#### **POZOR**

Upošteвайте ta navodila, da preprečite škodo na aparatu ali drugo materialno škodo.

**Opomba:** To vas opozarja na pomembne informacije.

### 1.2 Splošna navodila

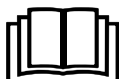

- Skrbno preberite ta navodila.
- Navodila za uporabo in informacije o izdelku shranite za kasnejšo uporabo ali za novega lastnika.
- Če opazite poškodbo zaradi transporta, aparata ne priključite.

### 1.3 Namenska uporaba

Aparat uporabljajte samo:

- za sušenje in osveževanje z vodo opranih tkanin, primernih za strojno sušenje.
- v zaprtih prostorih v gospodinjstvu in podobnih primerih uporabe, npr.: v kuhinjskem območju za zaposlene v podjetjih, pisarnah in drugih delovnih okoljih; v kmetijskih obratih; za stranke v hotelih, motelih in drugih običajnih bivanjskih okoljih; pri nočitvah z zajtrkom.
- do najvišje nadmorske višine 4000 m.

### 1.4 Omejitev kroga uporabnikov

Ta aparat lahko otroci, starejši od 8 let, ter osebe z zmanjšanimi fizičnimi, senzoričnimi ali duševnimi sposobnostmi ali osebe, ki ne razpolagajo z izkušnjami in/ali znanjem uporabljajo le, ko so pod nadzorom, ali če so bili poučeni o varni uporabi in so razumeli nevarnosti, ki izhajajo iz uporabe aparata.

Otroci se ne smejo igrati z aparatom.

Otroci brez ustreznega nadzora ne smejo izvajati čiščenja in uporabniškega vzdrževanja aparata.

Otroci, mlajši od 3 let, in domače živali naj se ne približujejo aparatu.

### 1.5 Varna namestitvev

#### **⚠ OPOZORILO – Nevarnost električnega udara!**

Nestrokovna vgradnja je nevarna.

- ▶ Pri priključitvi in uporabi aparata obvezno upoštevajte podatke na tipski ploščici.
- ▶ Aparat je dovoljeno priključiti na električno omrežje z izmeničnim tokom le preko ozemljene vtičnice, ki je instalirana v skladu s predpisi.

- ▶ Sistem ozemljitve hišne električne napeljave mora biti instaliran v skladu s predpisi. Preseg kablov v instalaciji mora biti dovolj velik.
- ▶ Če uporabljate zaščitno stikalo na diferenčni tok, uporabljajte samo tip stikala z oznako .
- ▶ Aparata nikoli ne napajajte prek zunanje stikalne naprave, npr. stikalne ure ali daljinskega upravljanja.
- ▶ Aparata nikoli ne priključite na tokokrog, ki ga dobavitelj električne energije redno vklaplja in izklaplja.
- ▶ Ko je aparat vgrajen, mora biti omrežni vtič električnega kabla prosto dostopen, če pa to ni mogoče, mora biti v električni napeljavi vgrajena naprava za prekinitev toka v skladu s predpisi o postavitvi.
- ▶ Pri postavitvi aparata pazite, da omrežni priključni vodnik ni ukleščen ali poškodovan.

Poškodovana izolacija omrežnega priključnega kabla je nevarna.

- ▶ Omrežni priključni kabel nikoli ne sme priti v stik z vročimi deli stroja ali viri toplote.
- ▶ Omrežni priključni kabel nikoli ne sme priti v stik z ostrimi konicami ali robovi.
- ▶ Omrežnega priključnega kabla nikoli ne prepogibajte, stiskajte ali spreminjajte.

### **⚠ OPOZORILO – Nevarnost požara!**

Uporaba podaljšanega električnega kabla in nedovoljenih adapterjev je nevarna.

- ▶ Ne uporabljajte podaljškov ali električnih razdelilnikov.
- ▶ Uporabljajte samo adapterje in omrežne priključne vode, ki jih je odobril proizvajalec.
- ▶ Če je omrežni priključni vod prekratek in daljši omrežni priključni vod ni na voljo, se obrnite na usposobljenega električarja, ki bo prilagodil hišno instalacijo.

### **⚠ OPOZORILO – Nevarnost poškodb!**

Visoka teža aparata lahko pri dviganju povzroči poškodbe.

- ▶ Aparata ne dvigajte sami.

Če ta aparat nestrokovno postavite v pralno-sušilni stolp, lahko zgoraj postavljeni aparat pade.

- ▶ Sušilni stroj pritrdite na pralni stroj izključno s kompletom za povezavo, ki ga dobavi proizvajalec sušilnega stroja. → *Stran 22*  
Drugačen način postavitve ni dovoljen.
- ▶ Aparata ne postavite v pralno-sušilni stolp, če proizvajalec sušilnega stroja ne ponuja ustreznega kompleta za povezavo.
- ▶ V pralno-sušilni stolp ne postavljajte različno širokih in globokih aparatov različnih proizvajalcev.
- ▶ Pralno-sušilnega stolpa ne postavljajte na podstavek, ker se aparata lahko prevrneta.

### **⚠ OPOZORILO – Nevarnost zadušitve!**

Otroci se lahko zavijejo v embalažo ali pa si slednje potegnejo preko glave in se tako zadušijo.

- ▶ Poskrbite, da otroci ne bodo prišli v stik z embalažnim materialom.
- ▶ Ne dovolite otrokom, da se igrajo z embalažnim materialom.

### **⚠ PREVIDNO – Nevarnost poškodb!**

Aparat se med delovanjem lahko trese ali premika.

- ▶ Aparat postavite na čisto, ravno in trdno površino.
- ▶ Izravnajte aparat s pomočjo nog aparata in vodne tehtnice.

Pri nestrokovno napeljanih ceveh in priključnih vodih obstaja nevarnost spotikanja.

- ▶ Cevi in priključne vode položite tako, da ne bo nevarnosti, da bi se spotaknili.

Če aparat premikate, tako da ga držite za izbočene dele, npr. za vrata, se deli lahko odlomijo.

- ▶ Stroja ne premikajte tako, da ga držite za izbočene dele.

### **⚠ PREVIDNO – Nevarnost ureznin!**

Če se dotikate ostrih robov na aparatu, se lahko urežete.

- ▶ Nikoli se ne dotikajte ostrih robov na aparatu.
- ▶ Med namestitvijo in transportom aparata uporabljajte zaščitne rokavice.

## 1.6 Varna uporaba

### ⚠ **OPOZORILO – Nevarnost električnega udara!**

Poškodovan aparat ali poškodovan omrežni priključni kabel je nevaren.

- ▶ Nikoli ne uporabljajte poškodovanega aparata.
- ▶ Nikoli ne vlecite za priključni kabel, da izklopite aparat iz električnega omrežja. Vedno vlecite za vtič omrežnega priključnega kabla.
- ▶ Če je aparat ali omrežni priključni kabel v okvari, takoj izvlcite vtič omrežnega priključnega kabla iz vtičnice ali izklopite varovalko v omarici z varovalkami.
- ▶ Pokličite pooblaščen servis. → *Stran 39*

Vdirajoča vlaga lahko povzroči električni udar.

- ▶ Aparat uporabljajte samo v zaprtih prostorih.
- ▶ Aparata nikoli ne izpostavljajte visokim temperaturam in vlagi.
- ▶ Za čiščenje aparata ne uporabljajte parnega čistilnika, visokotlačnega čistilnika, cevi ali prh.

### ⚠ **OPOZORILO – Nevarnost ogroženosti zdravja!**

Otroci se lahko zaprejo v aparat in s tem ogrozijo svoje življenje.

- ▶ Aparata ne smete postaviti za vrata, ki jih je mogoče zapreti, drsna vrata ali vrata s tečajem, ki je nasproti aparata, ki onemogočajo popolno odpiranje aparata.
- ▶ Pri odsluženih aparatih izvlcite vtič omrežnega priključnega kabla, prerežite kabel in uničite ključavnico aparata, da se vrata aparata ne zaprejo več.

### ⚠ **OPOZORILO – Nevarnost zadužitve!**

Otroci lahko vdihnejo ali pogoltnejo majhne dele in se tako zadušijo.

- ▶ Poskrbite, da otroci ne bodo prišli v stik z majhnimi deli.
- ▶ Ne dovolite otrokom, da se igrajo z majhnimi deli.

### ⚠ **OPOZORILO – Nevarnost eksplozije!**

Premogov prah ali moka v okolici aparata lahko povzročita eksplozijo.

- ▶ Med delovanjem naj bo okolica aparata čista.

### **⚠ OPOZORILO – Nevarnost zastrupitve!**

Kondenzirana voda iz tega aparata ni pitna voda in je lahko onesnažena z vlakni.

- ▶ Ne pijte in ne uporabljajte kondenzirane vode iz tega aparata. Pralna in negovalna sredstva lahko pri zaužitju privedejo do zastrupitve.
- ▶ Ob nehotenem zaužitju pralnih/negovalnih sredstev takoj poiščite zdravniško pomoč.
- ▶ Pralna in negovalna sredstva shranjujte nedostopno za otroke.

### **⚠ OPOZORILO – Nevarnost požara!**

Hladilno sredstvo R290 v tem aparatu je okolju prijazno, a vnetljivo, in se lahko vname, če pride v stik z odprtim ognjem ali virom vžiga.

- ▶ V bližini aparata ne sme biti odprtega ognja in virov vžiga.



- ▶ Pravilno odstranite aparat na odpad.
- ▶ Ne poškodujete cevi krogotoka hladilnega sredstva.

### **⚠ OPOZORILO – Nevarnost eksplozije!**

Ostanki v filtru za vlakna se med sušenjem lahko vnamejo.

- ▶ Redno čistite filter za vlakna.

Lahko vnetljivi predmeti, npr. vžigalniki ali vžigalice, se lahko med sušenjem vnamejo.

- ▶ Pred sušenjem iz žepov perila odstranite vse lahko vnetljive predmete.

Neoprano perilo se med sušenjem lahko vname.

- ▶ V tem aparatu ne sušite neoprane perila.
- ▶ Perilo, onesnaženo s snovmi, kot so jedilno olje, aceton, alkohol, bencin, kerozin, odstranjevalec madežev, terpentini, voski in odstranjevalec voska, pred sušenjem v aparatu operite v vroči vodi z dodatno količino pralnega sredstva.
- ▶ Perilo pred sušenjem temeljito izperite z vročo vodo in pralnim sredstvom.
- ▶ Aparata ne uporabljajte, če je bilo perilo prej očiščeno z industrijskimi kemikalijami.

**⚠ OPOZORILO – Nevarnost požara!**

Če predčasno prekinete sušenje, se perilo ne ohladi dovolj in se lahko vname.

- ▶ Programa za sušenje ne prekinite predčasno.
- ▶ Če predčasno prekinete sušenje, takoj vzemite perilo iz aparata in ga razprostitute.

**⚠ PREVIDNO – Nevarnost poškodb!**

Če stopite na aparat ali plezate po njem, se lahko pokrivna plošča zlomi.

- ▶ Nikoli ne stopajte ali plezajte na aparat.

Če sedete na odprta vrata ali se opirate nanja, se aparat lahko prevrne.

- ▶ Ne sedajte na vrata aparata in se ne opirajte nanja.
- ▶ Ne postavljajte predmetov na vrata aparata.

Če sežete v vrteči se boben, si lahko poškodujete roke.

- ▶ Preden sežete v boben, počakajte, da se popolnoma ustavi.

**1.7 Varno čiščenje in vzdrževanje****⚠ OPOZORILO – Nevarnost električnega udara!**

Nestrokovna popravila so nevarna.

- ▶ Nikoli ne spreminjajte aparata ali njegovih tehničnih lastnosti.
- ▶ Popravila aparata sme izvajati samo izšolano strokovno osebje.
- ▶ Za popravilo aparata je dovoljeno uporabljati samo originalne nadomestne dele.
- ▶ Če se omrežni priključni vodnik aparata poškoduje, ga mora zamenjati proizvajalec ali njegova servisna služba ali podobna kvalificirana oseba, da se izognete nevarnostim.

Vdirajoča vlaga lahko povzroči električni udar.

- ▶ Pred čiščenjem izvlecite vtič ali odklopite varovalko v omarici z varovalkami.
- ▶ Za čiščenje aparata ne uporabljajte parnega čistilnika, visokotlačnega čistilnika, cevi ali prh.

**⚠ OPOZORILO – Nevarnost poškodb!**

Uporaba neoriginalnih nadomestnih delov in pribora je nevarna.

- ▶ Uporabljajte samo proizvajalčeve originalne rezervne dele in originalni pribor.

## **⚠ OPOZORILO – Nevarnost zastrupitve!**

Pri uporabi čistil, ki vsebujejo topila, se lahko razvijejo strupeni hlapi.

- ▶ Ne uporabljajte čistil, ki vsebujejo topila.

---

## **2 Preprečevanje materialne škode**

### **POZOR**

Napačno doziranje mehčalca, pralnega in negovalnega sredstva ter čistil lahko vpliva na delovanje aparata.

- ▶ Upoštevajte proizvajalčeva priporočila za doziranje.

Prekoračitev največje količine perila vpliva na delovanje aparata.

- ▶ Upoštevajte največjo količino perila za vsak program in je ne prekoračite. → *Stran 19*

Pregrevanje aparata lahko vpliva na delovanje aparata.

- ▶ Med delovanjem naj bo prezračevalna odprtina na aparatu prosta.
- ▶ Poskrbite za zadostno prezračevanje prostora.

V prezračevalno odprtino na aparatu se med delovanjem lahko vsrkajo lahki predmeti, npr. lasje in vlakna, ki vplivajo na delovanje aparata.

- ▶ Med delovanjem naj bo okolica aparata čista.
- ▶ V bližini aparata naj ne bo lahkih predmetov.

Delovanje z manjkajočo, nepopolno ali pokvarjeno zaščito pred vlakni (glede na opremo aparata npr. filter za vlakna, zbiralnik za vlakna, blazinica filtra) lahko povzroči poškodbo aparata.

- ▶ Aparata ne uporabljajte z manjkajočo, nepopolno ali pokvarjeno zaščito pred vlakni.

Pena ali penasta guma lahko med sušenjem spremeni obliko ali se stopi.

- ▶ Predmetov, kot so penasta guma (pena iz lateksa), kape za tuširanje, vodoodporne tkanine, gumirani izdelki in oblačila ali blazine z blazinicami iz penaste gume, ne smete sušiti v aparatu.

Neustrezna čistilna sredstva lahko poškodujejo površine aparata.

- ▶ Ne uporabljajte agresivnih ali abrazivnih čistil.
- ▶ Ne uporabljajte močnih alkoholnih čistil.
- ▶ Ne uporabljajte trdih čistilnih blazinic ali gobic.
- ▶ Aparat čistite samo z vodo in mehko vlažno krpo.
- ▶ Če ostanki pralnega sredstva, pršila ali drugi ostanki pridejo v stik z aparatom, jih nemudoma odstranite.

---

## **3 Varstvo okolja in varčevanje**

### **3.1 Odlaganje embalaže novega aparata**

Material embalaže je okolju prijazen in primeren za ponovno uporabo.

- ▶ Posamezne sestavne dele ločeno sortirajte v odpad.

### **3.2 Varčevanje z energijo**

Če upoštevate te napotke, bo vaš aparat porabil manj električne energije.

- Aparat uporabljajte v dobro prezračenem prostoru in prezračevalna odprtina na aparatu naj bo prosta.
- Pred sušenjem perilo ožemite v pralnem stroju.
- Pri vsakem sušenju dodajte največjo količino perila, ki jo programi omogočajo. → *Stran 19*
- Ne prekoračite največje količine perila za programe. → *Stran 19*
- Po sušenju očistite filter za vlakna. → *Stran 24*
- Po čiščenju filtre v filtrirnem sistemu talne enote dobro osušite. → *Stran 25*
- Deaktivirajte Wi-Fi, če ga ne uporabljate. → *Stran 29*

### 3.3 Način za varčevanje z energijo

Če kratek čas ne upravljate z aparatom, se samodejno preklopi v način za varčevanje z energijo. Vsi prikazi ugasnejo in — (▷|| **Start/ Reload**) utripa.

Način za varčevanje z energijo se izklopi, ko znova upravljate z aparatom.

Če dalj časa ne upravljate z aparatom, se samodejno preklopi v način pripravljenosti (standby).

**Opomba:** Ko je Wi-Fi aktiviran, se aparat ne izklopi samodejno.

## 4 Namestitev in priključitev

### 4.1 Odstranjevanje embalaže aparata

#### POZOR

Predmeti, ki ostanejo v bobnu in niso namenjeni za delovanje v aparatu,

lahko povzročijo materialno škodo in poškodbe aparata.

- ▶ Pred uporabo te predmete in ves priloženi pribor odstranite iz bobna.
1. Z aparata odstranite vso embalažo in zaščitne folije. → *Stran 10*
  2. Preverite, če so na aparatu vidne poškodbe.
  3. Odprite vrata. → *Stran 23*
  4. Odstranite pribor iz bobna.
  5. Zaprite vrata.

### 4.2 Obseg dobave

Ko razpakirate vse dele, jih preverite, če so se ob transportu poškodovali. Preverite tudi popolnost obsega dobave.

#### POZOR

Če aparat uporabljate z nepopolnim ali okvarjenim priborom, lahko aparat slabše deluje ali se poškoduje in povzroči materialno škodo.

- ▶ Aparata ne uporabljajte z nepopolnim ali okvarjenim priborom.
- ▶ Pred uporabo aparata zamenjajte ustrezen pribor. → *"Pribor", Stran 21*

V obsegu dobave so zajeti naslednji deli:

- Sušilni stroj
- Spremni dokumenti
- Odtočna gibka cev s priključnim adapterjem, materialom za pritrditev in kolenom → *Stran 12*

### 4.3 Zahteve glede mesta postavitve

Upoštevajte navodila glede mesta postavitve.

## POZOR

Če aparat nagnete za več kot 40°, voda lahko izteče iz aparata in povzroči materialno škodo.

- ▶ Previdno nagnite aparat.
- ▶ Aparat transportirajte v pokončnem položaju.

Če preostala voda v aparatu zmrzne, se aparat lahko poškoduje.

- ▶ Aparata ne nameščajte in uporabljajte v prostorih, kjer zmrzuje, ali na prostem.

Če aparat uporabljate neposredno po transportu, hladilno sredstvo v aparatu lahko povzroči poškodbe aparata.

- ▶ Po transportu počakajte dve uri, preden začnete uporabljati aparat.

## Na tleh

Aparat postavite na čisto, ravno in trdno površino.

Izravnajte aparat. → *Stran 14*

## V pralno-sušilnem stolpu

Aparat postavite v pralno-sušilni stolp samo z originalnim kompletom za povezavo proizvajalca sušilnika.

- Povezovalni komplet → *Stran 22*
- Povezovalni komplet z izvlečno delovno ploščo → *Stran 22*

Aparat postavite samo na pralni stroj istega proizvajalca. Globina in širina tega aparata se morata ujemati z merami pralnega stroja.

Pralno-sušilnega stolpa ne postavite na podstavke.

## Ob steni

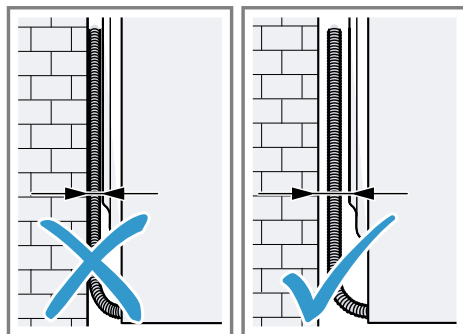

Cevi in električnega kabla ne priprite med steno in aparat.

## 4.4 Odtočna gibka cev

Med sušenjem nastaja kondenzat, ki se v skladu s tovarniškimi nastavitvami zbira v posodi za kondenzat. Za odvod odvečnega kondenzata neposredno v odtok uporabite odtočno gibko cev.

**Opomba:** Aparat uporabljajte skupaj s priloženo odtočno gibko cevjo.

→ *Stran 12*

Če priključite odtočno gibko cev, vam ni treba redno prazniti posode za kondenzat.

→ *"Praznjenje posode za kondenzat", Stran 27*

## Priključitev odtočne gibke cevi

Če ne želite redno prazniti posode za kondenzat v aparatu, priključite odtočno gibko cev.

## POZOR

Če aparat uporabljate brez pravilno priključene cevi za kondenzat ali odtočne cevi za vodo, lahko iz nastavka izteka tekočina.

- ▶ Pred uporabo aparata pravilno priključite cev za kondenzat ali odtočno cev za vodo na nastavek.

**Zahteve**

- Aparat in pribor ste vzeli iz embalaže. → *Stran 11*
  - Aparat ste postavili na njegovo mesto.
1. Cev za kondenzat snemite z nastavka.

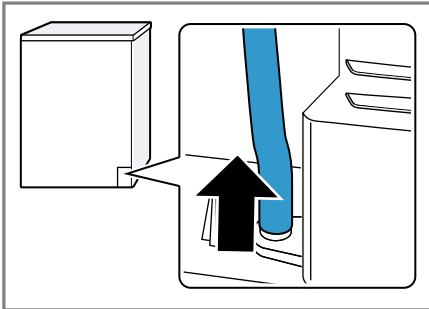

Cev za kondenzat je tovarniško priključena na nastavek.

**Opomba:** Ko odstranjujete cev za kondenzat, lahko iz nastavka izteka tekočina.

2. Cev za kondenzat potisnite na držalo.

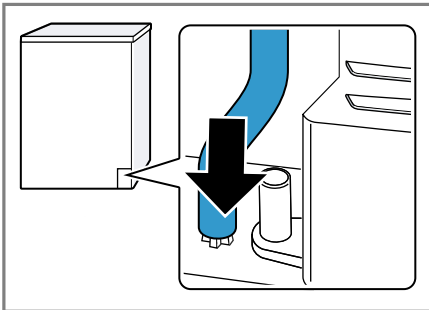

3. Odtočno gibko cev potisnite na nastavek do prislona.

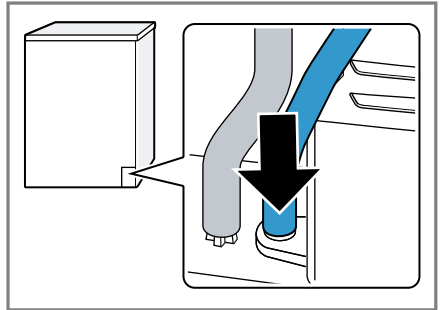

4. Odtočno gibko cev vstavite v vodilo za cev.

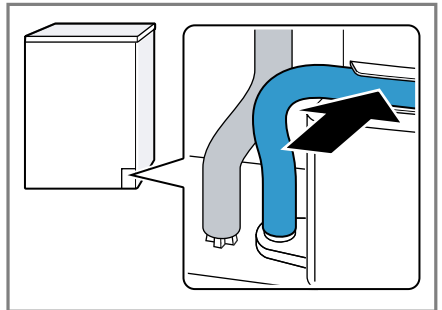

Pazite, da odtočne gibke cevi ne prepognete.

5. Izpraznite posodo za kondenzat. → *Stran 27*
6. Vstavite posodo za kondenzat. → *Stran 27*
7. Aparat priključite na odtok za vodo. → *Stran 14*

**Namig:** Če želite ponovno zbirati kondenzat v posodi za kondenzat, npr. ko aparat prestavite na drug prostor, izvedite te korake v obratnem vrstnem redu.

## Načini priključitve na odtok

### POZOR

Če je odtok zamašen ali zaprt, lahko odpadna voda priteče nazaj v aparat.

- ▶ Pred uporabo aparata se prepričajte, da odpadna voda hitro odteka, in odstranite tujke.

Odtok v sifon.

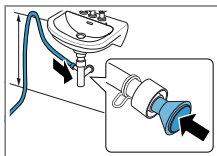

Priključno mesto zavarujte s cevno objemko (12–22 mm).

Odočno gibko cev z vodo pritrdive z vodilom za cev najmanj 80 cm in največ 100 cm visoko.

**Opomba:** Z razdelilnikom Y

→ *Stran 22* lahko na isti odtok sifona priključite tudi odočno gibko cev dodatnega aparata, npr. pralnega stroja.

Odtok v umivalnik.

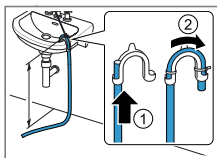

Odočno gibko cev v celoti potisnite skozi koleno in jo pritrdive z materialom za pritrdive.

Koleno pritrdive največ 100 cm visoko.

Odtok v odočni kanal.

Odočno gibko cev v celoti potis-

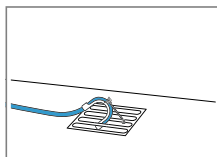

snite skozi koleno in jo pritrdive z materialom za pritrdive.

Koleno pritrdive na odočni kanal.

## 4.5 Izravnava aparata

Da zmanjšate hrup in tresljaje, pravilno izravnajte aparat.

- ▶ Vrtite noge aparata, da izravnate aparat. Z vodno tehtnico preverite, ali je aparat izravnano.

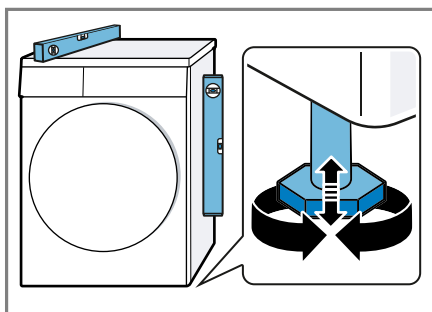

Vse noge aparata morajo trdno stati na tleh.

## 4.6 Priklop aparata na električno napajanje

1. Vtič omrežnega priključnega vodnika priključite na vtičnico v bližini aparata. Priključne podatke aparata najdete v tehničnih podatkih → *Stran 41*.
  2. Preverite omrežni vtič glede dobre pritrdive.
- ✓ Aparat je zdaj pripravljen za uporabo.

## 5 Spoznavanje

### 5.1 Aparat

Tukaj najdete pregled sestavnih delov svojega aparata.

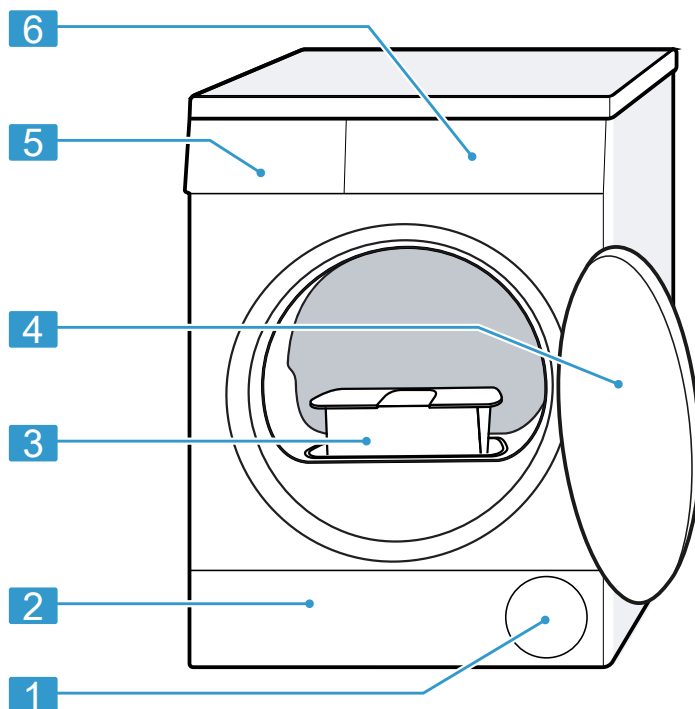

Glede na tip aparata se lahko podrobnosti na sliki razlikujejo, npr. barva in oblika.

**1** Prezračevalna odprtina

**2** Vzdrževalna loputa na talni enoti  
→ *Stran 32*

**3** Filter za vlakna → *Stran 24*

**4** Vrata → *Stran 23*

**5** Posoda za kondenzat  
→ *Stran 27*

**6** Upravljalno polje → *Stran 16*

## 5.2 Upravljalno polje

Prek upravljalnega polja nastavite vse funkcije svojega aparata in dobite informacije o stanju delovanja.

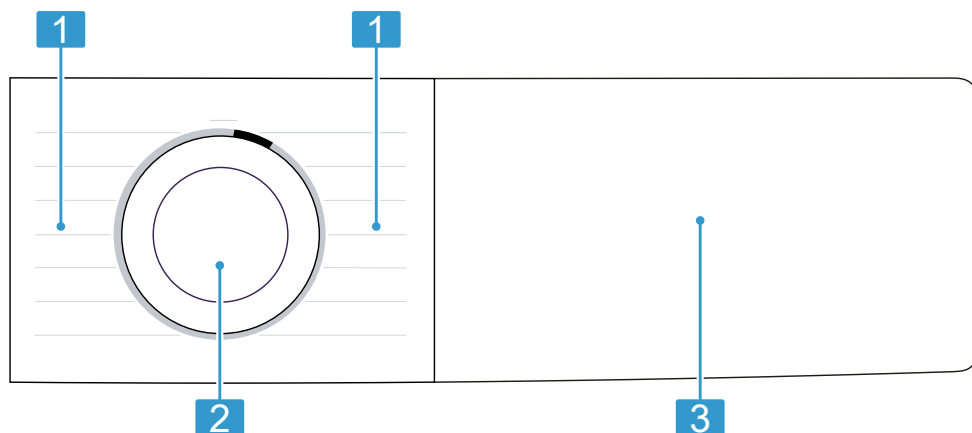

1 Programi → *Stran 19*

2 Programsko stikalo → *Stran 23*

3 Tipke → *Stran 18* in zaslon  
→ *Stran 16*

## 5.3 Logika upravljanja

Nekatera območja zaslona so tipke in se odzivajo na dotike. Nastavitve

aktivirate, deaktivirate ali spreminjate s pritiskom na tipke. Aktivirane nastavitve so na zaslonu svetlejše.

### POZOR

Če močno pritiskate na zaslon, se lahko poškoduje.

- ▶ Na zaslon ne pritiskajte močno.
- ▶ Na zaslon ne pritiskajte s koničastimi ali ostrimi predmeti.

## 6 Zaslon

Na prikazovalniku so prikazane trenutne nastavljene vrednosti, možnosti izbire ali pa opozorilna besedila.

Glede na stanje programa se na zaslonu nekatere informacije prikažejo v območju B:BB, npr. E<sub>nd</sub>.

**Opomba:** Po posodobitvah programske opreme so lahko na voljo dodatne funkcije. → *Stran 29*



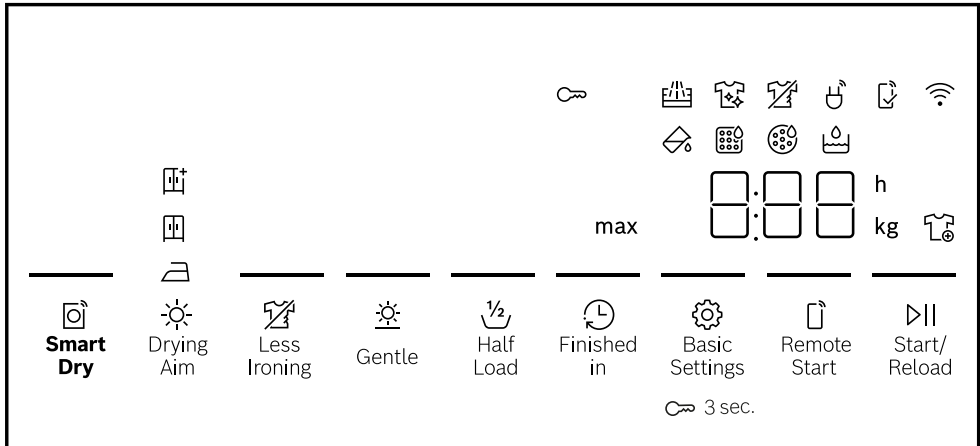









Ko je na voljo posodobitev programske opreme, so v aplikaciji Home Connect na voljo dodatne informacije.



Primer prikaza na zaslonu

Prikaz	Opis
0:40 <sup>1</sup>	Predvideno trajanje programa ali preostali čas programa v urah in minutah.
1:25	Časovni program je nastavljen. → <i>Stran 21</i>
max 9,0 <sup>1</sup>	Priporočena največja količina perila za nastavljeni program v kg.
10 h <sup>1</sup>	Čas konca programa → <i>Stran 19</i>
	<ul style="list-style-type: none"> <li>▪ Sveti: otroško varovalo je aktivirano.</li> <li>▪ Utripa: otroško varovalo je aktivirano in upravljali ste aparat. → <i>Stran 28</i></li> </ul>
— (▶   Start/ Reload)	Zagon, prekinitvev ali premor <ul style="list-style-type: none"> <li>▪ Sveti: program se izvaja in ga lahko prekinete ali naredite premor.</li> <li>▪ Utripa: program lahko zaženete ali nadaljujete.</li> </ul>
	Stopnja sušenja je aktivirana. → <i>Stran 27</i>
	Stopnja sušenja je aktivirana. → <i>Stran 27</i>
	Stopnja sušenja je aktivirana. → <i>Stran 27</i>
— ( Less Ironing)	Funkcija za manj mečkanja je aktivirana. → " <i>Tipke</i> ", <i>Stran 19</i>
— ( Gentle)	Aktivirano je nežno sušenje za občutljive tkanine. → <i>Stran 19</i>

<sup>1</sup> Primer

Prikaz	Opis
4.5 kg  (Half Load)	Polovična količina perila je aktivirana. → <i>Stran 19</i>
	Perilo lahko odstranite ali dodate in trenutni program začasno prekinete. → <i>Stran 24</i>
	Vstavite posodo za kondenzat. → <i>Stran 27</i>
	Očistite filter za vlakna. → <i>Stran 24</i> Očistite filtrski sistem v talni enoti. → <i>Stran 25</i>
	Očistite filtrski sistem v talni enoti. → <i>Stran 25</i>
Hot	Glede na stanje programa se pri postopku hlajenja perilo nekaj minut hladi, medtem ko se boben vrti, da se perilo ne poškoduje. Postopek lahko prekinete tako, da odprete vrata. <b>Opomba:</b> Ne spreminjajte nastavljenega programa.
 Basic Settings)	Spremenite osnovne nastavitve. → <i>Stran 31</i>
 SmartDry)	Pametno priporočilo programa je aktivirano. → <i>Stran 19</i>
	<ul style="list-style-type: none"> <li>▪ Sveti: aparat je povezan z domačim omrežjem prek brezžične povezave.</li> <li>▪ Utripa: aparat se poskuša povezati z domačim omrežjem prek brezžične povezave.</li> </ul>
 Remote Start)	Zagon na daljavo je aktiviran. → <i>Stran 19</i>
	Nastavitve, ki niso na voljo na aparatu, nastavite prek aplikacije Home Connect. Dodatne informacije najdete v aplikaciji Home Connect.
	Stanje programa: preprečevanje gub
 Start/ Reload )	Stanje programa: premor
End	Stanje programa: konec programa

## 7 Tipke

**Opomba:** Po posodobitvah programske opreme so lahko na voljo dodatne funkcije. → *Stran 29*

Ko je na voljo posodobitev programske opreme, so v aplikaciji Home Connect na voljo dodatne informacije.

Tipka	Opis
▷   Start/ Reload	Zagon, prekinitev programa ali premor.

Tipka	Opis
3 sec.	Aktivirajte ali deaktivirajte otroško varovalo. → <i>Stran 28</i>
Basic Settings	Priklic osnovnih nastavitav. → <i>Stran 31</i>
Drying Aim	Sprememba stopnje sušenja. → <i>Stran 27</i>
Less Ironing	Aktivirajte ali deaktivirajte zaščito pred mečkanjem. Boben po koncu programa 120 minut v rednih časovnih intervalih premika perilo, da se manj mečka.
Gentle	Aktivirajte ali deaktivirajte nežno sušenje. Temperatura se zniža za občutljive tkanine, npr. za poliakril ali elastan. Trajanje programa se podaljša.
Finished in	Določite čas konca programa. Trajanje programa je že všteto v nastavljenno število ur. Po vklopu programa se prikaže trajanje programa. Nastavite trajanje časovnih programov. → <i>Stran 21</i>
Half Load	Sušenje posameznih kosov perila ali manjše količine perila.
SmartDry	Aktiviranje ali deaktiviranje pametnega priporočila programa. → <i>Stran 30</i>
Remote Start	Če na kratko pritisnete tipko, aktivirate ali deaktivirate zažon na daljavo. → <i>Stran 30</i> Če držite tipko pritisnjeno pribl. 3 sekunde, odprete nastavitve Home Connect. → <i>Stran 28</i>

## 8 Programi

Perilo lahko sušite s samodejnim programom ali s časovnim programom.

### Opombe

- Etikete za nego perila vam bodo še dodatno pomagale pri izbiri programa.  
→ "Simboli za nego na etiketah za nego", *Stran 22*

- Po posodobitvah programske opreme so lahko na voljo dodatne funkcije. → *Stran 29*  
Ko je na voljo posodobitev programske opreme, so v aplikaciji Home Connect na voljo dodatne informacije.

### 8.1 Samodejni programi

Samodejni programi so tisti programi, pri katerih senzorji vlažnosti med sušenjem merijo preostalo vlago v perilu. Program se konča šele, ko je nastavljena stopnja sušenja dosežena.

Vsak samodejni program ima stopnjo sušenja → *Stran 27*. Stopnja sušenja določa, kako suho ali vlažno bo perilo po koncu programa.

**Namig:** Stopnjo sušenja izberite glede na tkanine ali na zeleni rezultat sušenja.

Program	Opis	največja količina perila (kg)
Cottons ☼	Sušenje neobčutljivih tkanin iz bombaža in lanu, ki jih je mogoče kuhati.	9,0
Eco	Sušenje neobčutljivih tkanin iz bombaža in lanu, ki jih je mogoče kuhati. Energijsko varčen program.	9,0
Easy-Care ☼	Sušenje tkanin iz sintetike in mešanih vlaken.	3,5
Mix ☼	Sušenje tkanin iz bombaža in sintetike.	3,0
☼ Duvet	Sušenje tekstila, napolnjenega s sintetičnimi vlakni, vzglavnikov, prešitih ali dnevnih odevj. <b>Opomba:</b> Velike kose tekstila, odeje ali blazine sušite posamezno.	2,5
Delicates ☼	Sušenje občutljivih tkanin iz satena, sintetike in mešanih vlaken.	2,0
☼ Down	Sušenje tekstila, napolnjenega s puhom, odevj ali odevj s puhom. <b>Opombe</b> <ul style="list-style-type: none"> <li>▪ Velike kose tekstila, npr. odeje ali spalne vreče, sušite posamezno.</li> <li>▪ Po koncu programa pretresite tekstilne kose, da se polnilo razporedi in da se vlažni kosmi razpustijo.</li> <li>▪ Če sušite vzglavnik in blazina po koncu programa še ni popolnoma suha, vzglavnik posušite s časovnim programom. → <i>Stran 21</i></li> </ul>	1,5
☼ Sportswear	Sušenje športnih oblačil iz funkcijskih vlaken, mikro vlaken in sintetike, ki se hitro sušijo.	1,5
☼ Shirts/Blouses	Sušenje srajc in bluz iz bombaža, lanu, sintetike ali mešanih vlaken. <b>Opomba:</b> Za optimalen rezultat sušenja sušite največ 5 srajc ali 5 bluz. Po sušenju perilo zlikajte ali ga obesite. Preostanek vlage se bo tako enakomerno porazdelil.	1,5

Program	Opis	največja količina perila (kg)
☉ Super Quick 40'	Sušenje tkanin iz sintetike in tankega bombaža.	1,0
Towels ☐	Sušenje neobčutljivih brisač in kopalnih plaščev iz bombaža in lanu, ki se lahko kuhajo.	6,0

## 8.2 Časovni programi

Časovni programi so programi z določenim ali nastavljenim trajanjem programa. Po preteku časa se program konča, čeprav mogoče perilo še ni suho. Časovni programi so primerni za sušenje posameznih kosov perila ali tankih tkanin.

Program	Opis	največja količina perila (kg)
☉ Time Program Cold	Razrahljajte ali prezračite suhe tkanine vseh vrst, razen volne in svile.	3,0
☉ Time Program Warm	Sušenje vseh vrst tkanin, razen volne in svile. Primeren za že sušeno ali nekoliko vlažno perilo in za dodatno sušenje večslojnega, debelega perila.	3,0

## 8.3 Dodatni programi

Program	Opis
App programs 📱	Dodatne programe izberite neposredno prek aplikacije Home Connect. Opise programov najdete v aplikaciji Home Connect. <b>Opomba:</b> Aparat mora biti povezan z domačim omrežjem in registriran v aplikaciji Home Connect. → <i>Stran 28</i>

## 9 Pribor

Uporabljajte originalni pribor. Ta je prilagojen vašemu aparatu.

**Namig:** Nekateri deli pribora so na voljo tudi v drugih barvah. Obrnite se na službo za podporo strankam. → *Stran 39*

	<b>Uporaba</b>	<b>Kataloška številka</b>
Povezovalni komplet	Da prihranite prostor, aparat postavite na ustrezen pralni stroj istega proizvajalca in enake širine in globine.	WTZ27410
Povezovalni komplet z izvlečno delovno ploščo	Da prihranite prostor, aparat postavite na ustrezen pralni stroj istega proizvajalca in enake širine in globine. Z izvlečno delovno ploščo lažje vlagate perilo v aparat in ga jemljete iz njega.	WTZ27400
Košara za volno	Sušenje ali zračenje posameznih kosov volnenih tkanin, športne obutve in plišastih igrač.	WMZ20600
Razdelilnik Y	Odtočno cev dodatnega aparata priključite na isti odtok sifona.	15000490
Odtočna gibka cev	Odvečni kondenzat iz aparata steče neposredno v odtok, ne da bi vam bilo treba redno prazniti posodo za kondenzat.	WTZ1110
Blazinica filtra	Nadomestni del za zaščito filtrskega sistema v talni enoti pred vlakni.	12022801
Podstavek	Postavite aparat na višjo raven, da lažje vlagate perilo v aparat in ga jemljete iz njega.	WTZPW40D

## 10 Perilo

### 10.1 Priprava perila

#### POZOR

Predmeti, ki ostanejo v perilu, lahko poškodujejo perilo in boben.

- ▶ Pred uporabo odstranite vse predmete iz žepov oblačil.

#### Opomba



Če perilo pripravite, varujete aparat in tkanine.

- Izkrtačite pesek in zemljo
- Perilo razvrstite po barvah in vrstah tkanine in pri tem upoštevajte oznake za nego
- zapnite zadrge, sprijemala, kaveljčke in zanke

- Odstranite kolesca za zavese in svinčene trakove
- Perilo razgrnite in ga dajte v boben
- perilo pred sušenjem ožemite
- Volnene kose perila, športno obutve in plišaste živali sušite v košari za volno

### 10.2 Simboli za nego na etiketah za nego

#### Simboli za nego za sušenje

<b>Simbol</b>	<b>Tkanine</b>
	obstojne tkanine iz bombaža, lanu, npr. brisače, posteljnina, spodnje perilo
	občutljive tkanine iz sintetične, mešanih vlaken, obču-

Simbol	Tkanine
	tljive tkanine, npr. funkcijsko perilo, srajce
☒	tkanine iz svile, najlona, tkanine, ki ne prepuščajo zraka in gumirane tkanine, sintetične zavese, niso primerne za sušenje v sušilnem stroju

## 11 Osnovno upravljanje

### 11.1 Vključite aparat

**Opomba:** Ko aparat po priključitvi na električno prvo vklopate, postopek vklopa traja do ene minute.

**Zahteva:** Stroj je pravilno postavljen in priključen. → *Stran 11*

- ▶ Programsko stikalo nastavite na program.

### 11.2 Nastavitev programa

1. Obrnite programsko stikalo in ga nastavite na zeleni program.  
→ *Stran 19*
- ✓ Na zaslonu se prikažejo nastavitve programa.
2. Po želji lahko spremenite nastavitve programa. → *Stran 18*  
Upoštevajte informacije o temi Logika upravljanja → *Stran 16*.  
Nastavitve programa se za ta program ne shranijo trajno.

### 11.3 Odpiranje vrat

1. Sezite pod ročaj vrat in povlecite vrata.

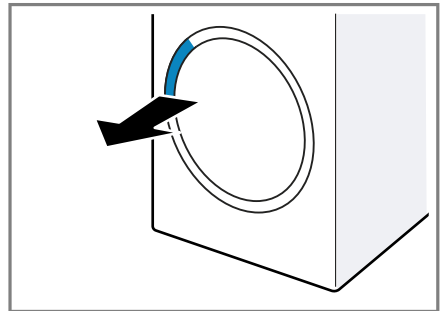

2. Odprite vrata.

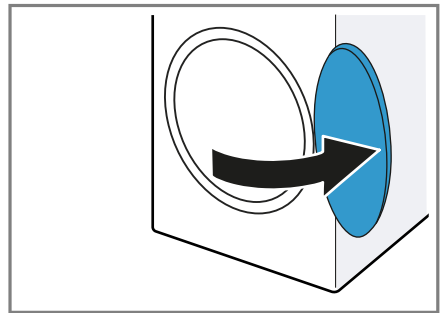

### 11.4 Naložite perilo

**Opomba:** Da preprečite mečkanje, upoštevajte največjo količino perila za programe. → *Stran 19*

#### Zahteve

- Perilo je pripravljeno in razvrščeno.  
→ *Stran 22*
  - Boben je prazen.
1. Odprite vrata. → *Stran 23*
  2. Perilo naložite v boben.
  3. Zaprite vrata.  
Prepričajte se, da perila niste pripravili z vrati.

### 11.5 Zagon programa

#### Zahteve

- Program je nastavljen. → *Stran 23*
- Vrata so zaprta.

- ▶ Pritisnite ▷|| **Start/ Reload**.
- ✓ Na zaslonu se prikaže trajanje programa ali čas konca programa.
- ✓ Po koncu programa se na zaslonu prikaže: "End".

**Opomba:** Če je na zaslonu prikazan "Hot", aparat hladi perilo. Ko "Hot" ugasne, je perilo ohlajeno.

## 11.6 Naknadno dodajanje perila

Po vklopu programa lahko perilo kadar koli odvezmete ali dodate.

1. Pritisnite ▷|| **Start/ Reload**.  
Postopek hlajenja se samodejno vklopi čez pribl. 30 sekund in hladi perilo, medtem ko se boben vrti. Če želite preskočiti ali prekiniti postopek hlajenja, odprite vrata.  
→ *Stran 18*
2. Odprite vrata. → *Stran 23*
3. Dodajte ali odvezmete perilo.
4. Zaprite vrata.
5. Vklopite program. → *Stran 23*

## 11.7 Prekinitev programa

1. Pritisnite ▷|| **Start/ Reload**.
2. Odprite vrata. → *Stran 23*
3. Perilo vzemite iz aparata.  
→ *Stran 24*

## 11.8 Jemanje perila iz aparata

1. Odprite vrata. → *Stran 23*
2. Perilo vzemite iz bobna.

## 11.9 Izklop aparata

- ▶ Programsko stikalo nastavite na ⏻.

## 11.10 Filter za vlakna

Med sušenjem se vlakna iz perila zbirajo v filtru za vlakna. Filter za vlakna ščiti aparat pred vlakni.

## Čiščenje filtra za vlakna

Ko je sušilni program končan ali če se med delovanjem na zaslonu prikaže obvestilo, po koncu programa očistite filter za vlakna.

**Opomba:** Če aparata ne čistite, kot je opisano, lahko to vpliva na delovanje aparata.

### Zahteve

- Na zaslonu se po sušenju prikaže: "End"
  - ali pa se med delovanjem na zaslonu prikaže: ⚙.
1. Odprite vrata. → *Stran 23*
  2. Odstranite vlakna z notranje strani vrat.
  3. Odstranite filtra za vlakna enega za drugim.

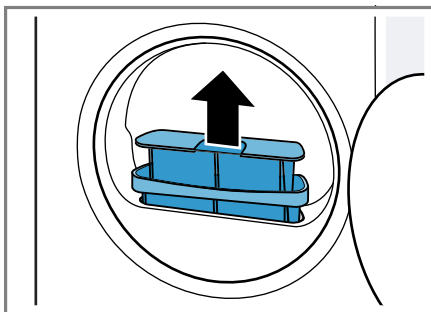

4. Vlakna odstranite iz vdolbine.

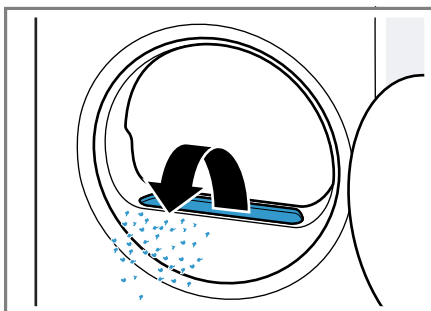

Pazite, da vlakna ne padejo v zračni kanal.

5. Odprite oba filtra za vlakna ① in odstranite vlakna ②.

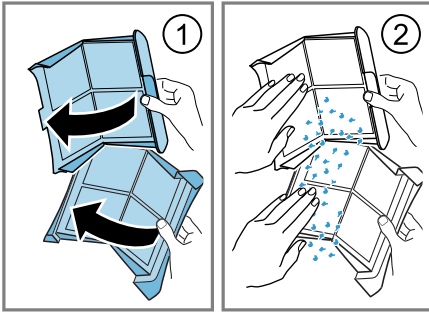

Vlakna odložite med mešane odpadke, da preprečite onesnaženje odpadne vode z mikrovlakni.

6. Oba filtra za vlakna temeljito očistite pod tekočo toplo vodo in ju osušite.

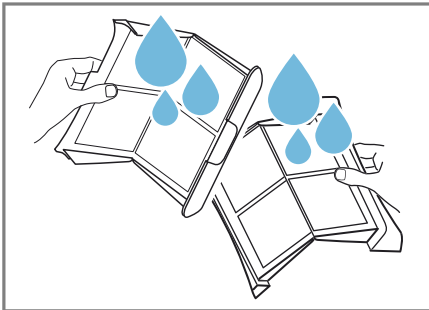

**Opomba:** Da preprečite onesnaženje odpadne vode z mikroplastiko, vodo za čiščenje zbirajte v posodi, npr. v vedru. Po čiščenju vsebino posode precedite skozi filter, npr. filter za kavo.

Kavni filter vrzite med mešane odpadke.

7. Oba filtra za vlakna zaprite in sestavite.

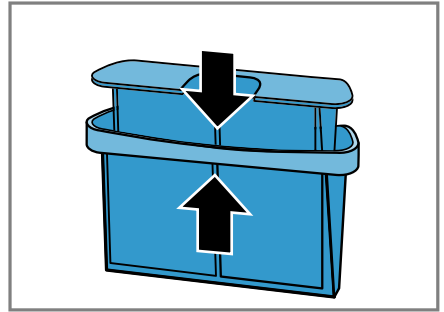

8. Vstavite dvodelni filter za vlakna.

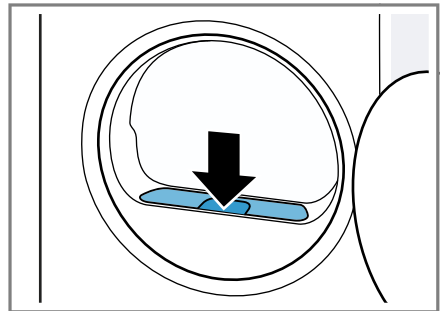

9. Zaprite vrata.

## 11.11 Filtrski sistem talne enote

Med sušenjem se vlakna iz perila zbirajo v filtrskem sistemu talne enote. Filtrski sistem ščiti aparat pred vlakni.

### Čiščenje filtrskega sistema v talni enoti

Če se med delovanjem na zaslonu prikaže obvestilo, po koncu programa očistite filtrski sistem v talni enoti.

#### Opombe

- Filtrski sistem lahko redno čistite, čeprav se opozorilo ne prikaže na zaslonu. Čiščenje po vsakem sušenju ni potrebno.

## sl Osnovno upravljanje

- Če aparata ne čistite, kot je opisano, lahko to vpliva na delovanje aparata.

**Zahteva:** Med delovanjem se na zaslonu prikaže: .

1. Očistite filter za vlakna. → *Stran 24*
2. Odprite talno enoto. → *Stran 32*
3. Blazinico filtra previdno odstranite z držal.

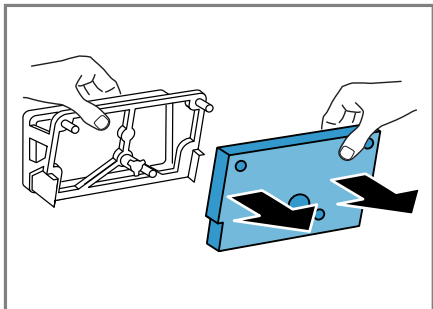

Pazite, da blazinice filtra ne deformirate ali poškodujete.

4. Pokrov toplotnega izmenjevalnika očistite z mehko ščetko.

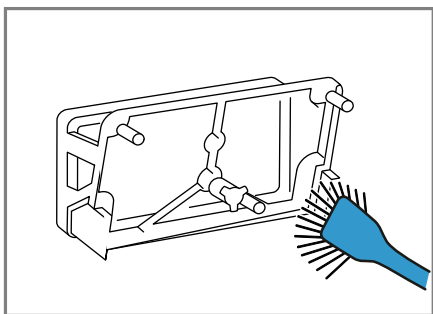

Poskrbite, da boste odstranili vse nečistoče s tesnila.

5. Filtrski vložek temeljito očistite pod tekočo toplo vodo in jo z roko iztisnite.

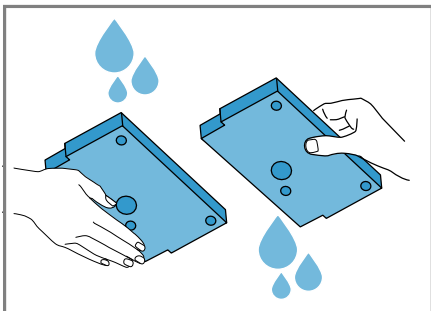

Trdovratno umazanijo lahko previdno odstranite s sesalnikom za prah.

Filtrskega vložka ne čistite s čistili.

**Opomba:** Da preprečite onesnaženje odpadne vode z mikroplastiko, vodo za čiščenje zbirajte v posodi, npr. v vedru. Po čiščenju vsebino posode precedite skozi filter, npr. filter za kavo.

Kavni filter vrzite med mešane odpadke.

6. Blazinico filtra potisnite na držala.

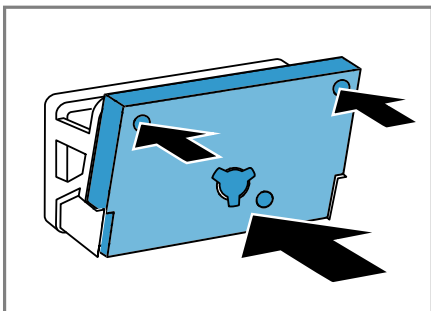

Pazite, da očiščene blazinice filtra ne deformirate ali poškodujete in da je pravilno obrnjena, ko jo potisnete na držala.

**Opomba:** Blazinico filtra → *Stran 22* lahko kot nadomestni del naročite pri pooblaščenem servisu.

7. Zaprite talno enoto. → *Stran 34*

## 11.12 Posoda za kondenzat

Med sušenjem nastaja kondenzat, ki se v skladu s tovarniškimi nastavitvami zbira v posodi za kondenzat.

**Opomba:** Aparat uporabljajte skupaj s priloženo odtočno gibko cevjo.

→ *Stran 12*

Če priključite odtočno gibko cev, vam ni treba redno prazniti posode za kondenzat.

→ *"Praznjenje posode za kondenzat", Stran 27*

### Praznjenje posode za kondenzat

Ko je sušilni program končan ali ko je sušilni program začasno zaustavljen in je na zaslonu prikazano sporočilo, izpraznite posodo za kondenzat.

#### Zahteve

- Na zaslonu se po sušenju prikaže: "End"
- ali pa se na zaslonu med začasno zaustavitvijo prikaže: 𐄂.

1. Posodo za kondenzat vodoravno izvlecite.

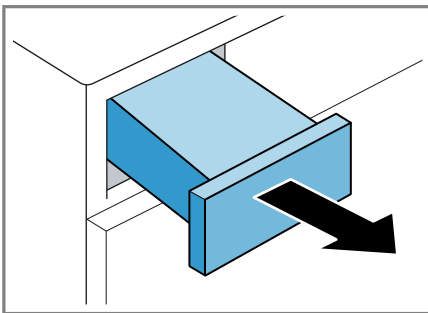

2. Izpraznite posodo za kondenzat.

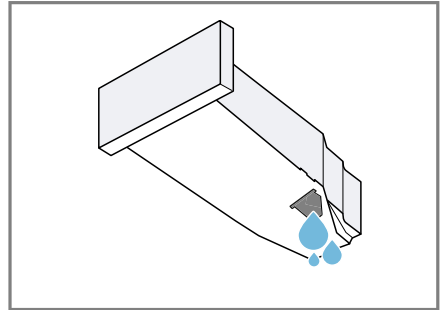

Pazite, da pred uporabo aparata vstavite posodo za kondenzat.

→ *Stran 27*

3. Če je sušilni program začasno zaustavljen, ga zaženite. → *Stran 23*

### Vstavljanje posode za kondenzat

- ▶ Posodo za kondenzat vstavite do prislona.

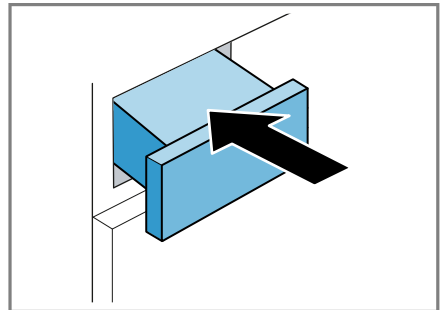



## 12 Stopnja sušenja

Za vsak samodejni program je določena stopnja sušenja. Stopnja sušenja določa, kako suho ali vlažno bo perilo po koncu programa.

Stopnja sušenja	Opis
	Za večplastno, debelo perilo, ki se počasi suši.



Za večplastno, debelo perilo, ki se počasi suši.

Stopnja sušenja	Opis
	Za navadno, enoplastno perilo.
	Za navadno, enoplastno perilo. Perilo je po koncu programa še rahlo vlažno. Da preprečite nastanek gub, perilo zlikajte ali obesite.

## 12.1 Sprememba stopnje sušenja

Pri nekaterih samodejnih programih lahko spremenite stopnjo sušenja, da bo vaše perilo še bolj suho ali vlažno.

1. Nastavite samodejni program.  
→ *Stran 19*
- ✓ Na zaslonu je prikazana določena stopnja sušenja.
2. Tolikokrat pritisnite ☼ **Drying Aim**, da se na zaslonu prikaže zelena stopnja sušenja.

## 12.2 Prilagoditev stopnje sušenja

Če se vam perilo po sušenju na določeni stopnji sušenja zdi preveč vlažno, lahko stopnjo sušenja spremenite.

**Opomba:** Stopnjo sušenja lahko spremenite tudi v osnovnih nastavitvah.



1. Nastavite samodejni program.  
→ *Stran 19*
- ✓ Na zaslonu je prikazana določena stopnja sušenja.
2. Nastavite želeno stopnjo sušenja.
3. Za pribl. 3 sekunde držite ☼ **Drying Aim**.
- ✓ Na zaslonu se prikaže "d:0", "d:1", "d:2" ali "d:3".

4. Pritisnite ☼ **Finished in**, da spremenite izbrano stopnjo sušenja od "d:0" (suho) do "d:3" (najbolj suho).  
Pritisnite ☼ **Drying Aim**, da spremenite stopnjo sušenja, ki jo je treba prilagoditi.
5. Pribl. 3 sekunde držite ☼ **Drying Aim**, da se vrnete na samodejni program.

## 13 Otroško varovalo



Zavarujte aparat pred nenamernim upravljanjem upravljalnih elementov.

### 13.1 Aktiviranje otroškega varovala

- ▶ Za pribl. 3 sekunde pritisnite  **3 sec..**
- ✓ Na zaslonu se prikaže .
- ✓ Upravljalni elementi so zaklenjeni.
- ✓ Otroško varovalo ostane aktivno tudi po izklopu aparata in če zmanjka elektrike.

### 13.2 Deaktiviranje otroškega varovala

**Zahteva:** Za deaktivacijo otroškega varovala mora biti aparat vklopljen.

- ▶ Za pribl. 3 sekunde pritisnite  **3 sec..**
- ✓ Na zaslonu  ugasne.

## 14 Home Connect

Ta aparat je možno priklopiti na internetno omrežje. Svoj aparat povežite z mobilno končno napravo, da boste lahko upravljali funkcije prek aplikacije Home Connect, prilagajali osnovne nastavitve ali nadzorovali trenutno stanje delovanja.

Storitve Home Connect niso na voljo v vsaki državi. Razpoložljivost funkci-

je Home Connect je odvisna od razpoložljivosti storitev Home Connect v vaši državi. Informacije so vam na voljo na: [www.home-connect.com](http://www.home-connect.com). Aplikacija Home Connect vas vodi skozi celotni postopek prijave. Sledite navodilom in upoštevajte napotke v aplikaciji Home Connect.

### Opombe

- Upoštevajte varnostne napotke v teh navodilih za uporabo in zagotovite, da bodo upoštevani tudi, ko aparat upravljate prek aplikacije Home Connect.  
→ "Varnost", *Stran 3*
- Upravljanje na aparatu ima vedno prednost. V tem času upravljanje prek aplikacije Home Connect ni mogoče.

## 14.1 Nastavitev Home Connect

**Zahteva:** Aparat na mestu postavitve sprejema signal domačega omrežja WLAN (Wi-Fi).

1. Skenirajte naslednjo QR kodo.



Prek kode QR lahko namestite aplikacijo Home Connect in povežete aparat.

2. Sledite navodilom v aplikaciji Home Connect.

## 14.2 Deaktiviranje Wi-Fi na aparatu

1. Za pribl. 3 sekunde pritisnite **Remote Start**.

2. Tolikokrat pritisnite **Remote Start**, da se na zaslonu prikaže "on".

3. Pritisnite **Start/ Reload**, da deaktivirate Wi-Fi.

✓ Na zaslonu se prikaže "oFF".

**Opomba:** Če želite zapustiti nastavitve Home Connect, za pribl. 3 sekunde pritisnite **Remote Start**.

## 14.3 Aktiviranje Wi-Fi na aparatu

1. Za pribl. 3 sekunde pritisnite **Remote Start**.

2. Tolikokrat pritisnite **Remote Start**, da se na zaslonu prikaže "oFF".

3. Pritisnite **Start/ Reload**, da aktivirate Wi-Fi.

✓ Na zaslonu se prikaže "on".

### Opombe

- Ko je Wi-Fi aktiviran, se na zaslonu izmenično prikazujeta "on" in moč signala povezave Wi-Fi.
- Če želite zapustiti nastavitve Home Connect, za pribl. 3 sekunde pritisnite **Remote Start**.

## 14.4 Namestitev posodobitve programske opreme

**Opomba:** Ko je na voljo posodobitev programske opreme, se v aplikaciji Home Connect prikaže obvestilo.

- ▶ Da namestite posodobitev programske opreme, sledite navodilom v aplikaciji Home Connect.
- ✓ Med namestitvijo je upravljalno polje deloma zaklenjeno.
- ✓ V primeru motnje lahko namestitev trajo do 40 minut. Omrežnih nastavitve ali aparata ne ponastavljajte na tovarniške nastavitve.

**Opomba:** Trenutno različico programske opreme lahko najdete v aplikaciji

Home Connect pod informacijami o aparatu.

## 14.5 Ponastavitev omrežnih nastavitvev aparata

1. Za pribl. 3 sekunde pritisnite **Remote Start**.
  2. Tolikokrat pritisnite **Remote Start**, da se na zaslonu prikaže "rES".
  3. Za pribl. 3 sekunde pritisnite **Start/ Reload**.
- ✓ Omrežne nastavitve so ponastavljene.

## 14.6 Daljinski zagon

Omogočite daljinski zagon aparata prek aplikacije Home Connect.

### Opomba

Daljinski zagon se deaktivira v naslednjih primerih:

- Vrata aparata so odprta.
- Izklop aparata.
- Po izpadu električnega toka.

## Aktiviranje daljinskega zagona

**Zahteva:** Vrata aparata so zaprta.

- ▶ Pritisnite **Remote Start**.
- ✓ — (**Remote Start**) sveti in omogočen je daljinski zagon aparata prek aplikacije Home Connect.

## Deaktiviranje daljinskega zagona

- ▶ Pritisnite **Remote Start**.
- ✓ — (**Remote Start**) ugasne.

## 14.7 Pametno priporočilo programa

Če aktivirate pametno priporočilo programa, naprava po pranju perila v pralnem stroju priporoči ustrezen program za sušenje perila.

## Aktiviranje pametnega priporočila programa

### Zahteve

- Vaš pralni stroj ima funkcijo Home Connect.
  - Pralni stroj in sušilnik sta povezana z domačim omrežjem in registrirana v aplikaciji Home Connect.
1. Pritisnite **SmartDry**.
- ✓ Aparat določi ustrezen program. Za prekinitvev postopka nastavitve drug program ali izklopite aparat.
  - ✓ Ko aparat najde ustrezen program, zasveti prikaz programa in na zaslonu se prikažejo informacije o programu.
  - ✓ Če aparat ne najde ustreznega programa, se oglasi zvočni signal in na zaslonu se prikaže "- -".
2. Pritisnite **Start/ Reload**.

## 14.8 Daljinska diagnoza

Pooblaščen servis lahko z daljinsko diagnostiko dostopa do vašega aparata, če jim sporočite, da si to želite, če je vaš aparat povezan s strežnikom Home Connect in če je daljinska diagnostika v državi, v kateri uporabljate aparat, na voljo.

**Namig:** Več informacij in podatke o razpoložljivosti daljinske diagnostike v vaši državi najdete na strani za servis/pomoč na lokalni spletni strani: [www.home-connect.com](http://www.home-connect.com).

## 14.9 Varstvo podatkov

Upoštevajte navodila za varstvo podatkov.

Ko se vaš aparat prvič poveže z domačim omrežjem, priključenim na internet, aparat posreduje strežniku Home Connect naslednje kategorije podatkov (prva registracija):

- Jasna oznaka aparata (ki jo predstavljajo kode aparata in naslov

MAC vgrajenega komunikacijskega modula Wi-Fi).

- Varnostni certifikat komunikacijskega modula Wi-Fi (za informacijsko-tehnično zaščito povezave).
- Trenutna različica programske opreme in strojne opreme vašega hišnega aparata.
- Stanje morebitne predhodne ponastavitve na tovarniške nastavitve.

S to prvo registracijo pripravite aparat za uporabo funkcij Home Connect in jo morate opraviti šele takrat, ko želite prvič uporabiti funkcije Home Connect.

**Opomba:** Upoštevajte, da se lahko funkcije Home Connect uporabljajo le v povezavi z aplikacijo Home Connect. Informacije o varstvu podatkov lahko odprete v aplikaciji Home Connect.

## 15 Osnovne nastavitve

Osnovne nastavitve aparata lahko prilagodite svojim potrebam.

**Opomba:** Osnovne nastavitve lahko spremenite tudi v aplikaciji Home Connect.

### 15.1 Pregled osnovnih nastavitvev

**Opomba:** Po posodobitvah programske opreme so lahko na voljo dodatne funkcije. → *Stran 29*

Ko je na voljo posodobitev programske opreme, so v aplikaciji Ho-

me Connect na voljo dodatne informacije.

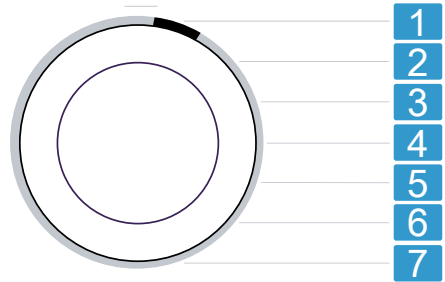

Stikalo za izbiro programa z položaji za programe

- 1 Nastavite glasnost signala ob koncu programa:  
A: 0 (izkl.) do A: 4 (zelo glasno)
- 2 Nastavite glasnost signala ob pritisku na tipke:  
b: 0 (izkl.) do b: 4 (zelo glasno)
- 3 Nastavite osvetlitev zaslona:  
C: 1 (majhno) do C: 4 (zelo veliko)
- 4 Prilagoditev stopnje sušenja  
→ *Stran 27*:  
d: 0 (suho) do d: 3 (najbolj suho)
- 5 Brez osnovne nastavitve.
- 6 Prikažite število zagnanih programov (PC).
- 7 Ponastavite aparat na tovarniške nastavitve (rES).

### 15.2 Spreminjanje osnovnih nastavitvev

1. Za priklic osnovnih nastavitvev pritisnite **Basic Settings**.
- ✓ Na zaslonu se prikaže ( **Basic Settings**).

## sl Čiščenje in nega

2. S stikalom za izbiro programa izberite želeno osnovno nastavitev.  
→ *Stran 31*
3. Prilagodite osnovno nastavitev:
  - ▶ Za spremembo vrednosti pritisnite **Finished in**.
  - ▶ Za ponastavitev aparata na tovarniške nastavitve pribl. 3 sekunde držite **Start/ Reload**.
4. Za izhod iz osnovnih nastavitvev pritisnite **Basic Settings**.

## 16 Čiščenje in nega

### POZOR

Trdi, ostri ali grobi predmeti lahko poškodujejo aparat.

- ▶ Za čiščenje ne uporabljajte trdih ali ostrih predmetov, abrazivnih sredstev ali jeklene volne.
- ▶ Aparat čistite samo z vodo in mehko krpo.

### 16.1 Talna enota

Talna enota je spodnji dostopni predel aparata, v katerem se nahaja toplotni izmenjevalnik.

#### Odpiranje talne enote

##### Zahteve

- Aparat je že 30 minut ohlajen.
- Vrata aparata so zaprta.

1. Odprite vzdrževalno loputo.

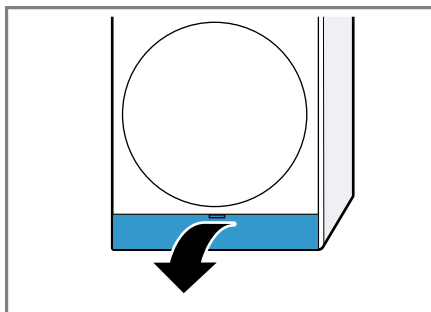

Če pod vzdrževalno loputo podložite krpo, lahko preprečite vodo, ki je ostala v talni enoti.

2. Odprite ročico pokrova toplotnega izmenjevalnika.

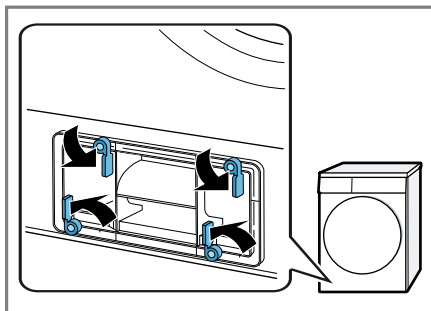

3. Pokrov toplotnega izmenjevalnika držite za ročaj in ga izvlecite.

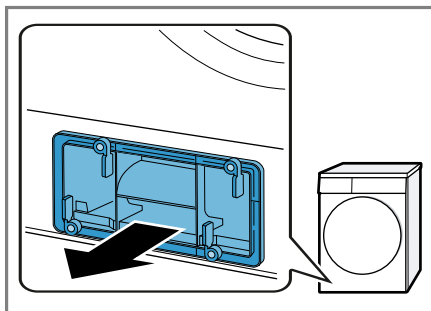

#### Čiščenje talne enote

Vidne nečistoče v talni enoti lahko odstranite.

**⚠ PREVIDNO****Nevarnost ureznin!**

Če se dotikate ostrih robov toplotnega izmenjevalnika, se lahko urežete.

► Ne dotikajte se lamel toplotnega izmenjevalnika.

1. Odprite talno enoto. → *Stran 32*
2. Pokrov toplotnega izmenjevalnika očistite z mehko ščetko.

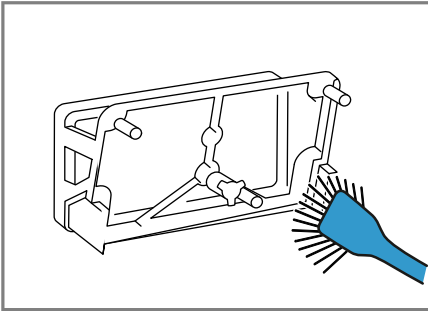

Poskrbite, da boste odstranili vse nečistoče s tesnila.

3. Nekoliko privzdignite srednji jeziček vložka.

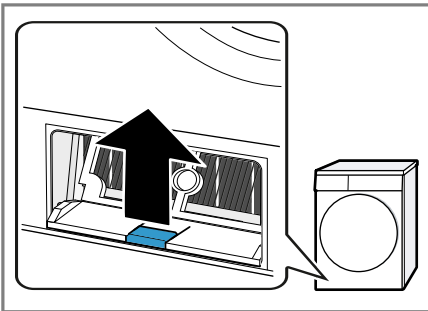

4. Vodoravno izvalcite vložek.

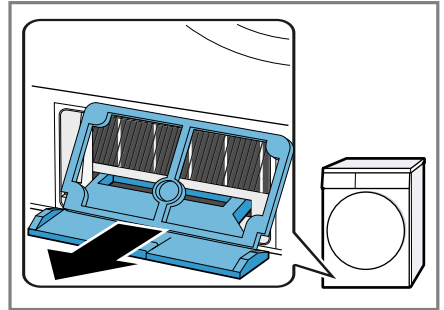

5. Vložek očistite pod tekočo vodo ① in ga osušite ②.

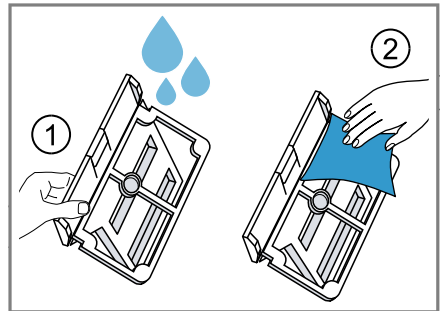

6. Odprtino očistite z mehko, vlažno krpo.

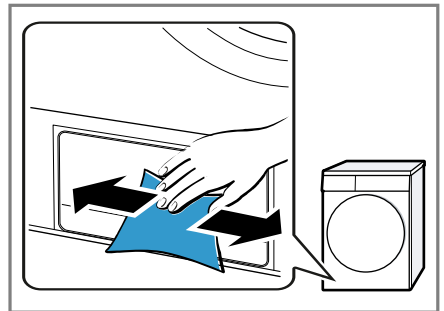

7. Vložek vodoravno vstavite, da se jeziček zaskoči.

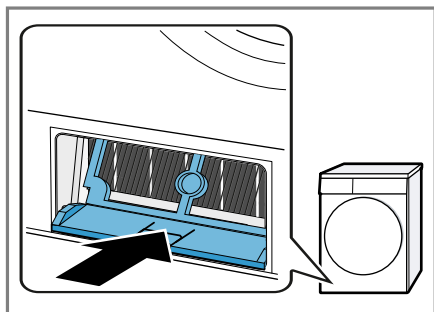

8. Zaprite talno enoto. → *Stran 34*

### Zapiranje talne enote

**Zahteva:** Talna enota je odprta.

→ *"Odpiranje talne enote"*, *Stran 32*

1. Pokrov toplotnega izmenjevalnika držite za ročaj in ga vstavite.

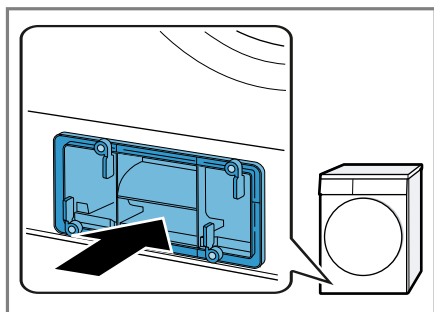

2. Zaprite ročico pokrova toplotnega izmenjevalnika.

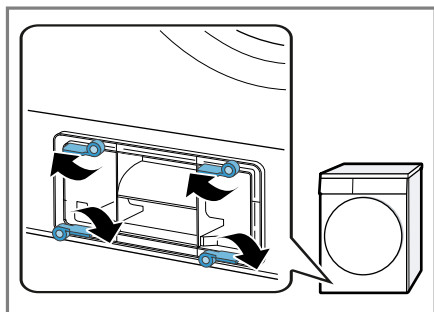

3. Zaprite vzdrževalno loputo.

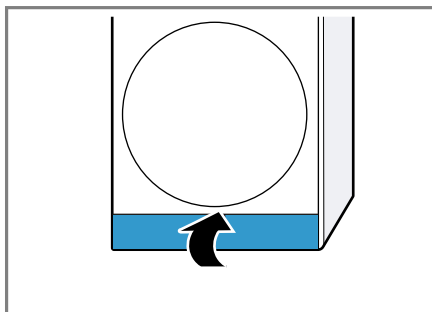

## 16.2 Senzor vlažnosti

Senzor vlažnosti tega aparata ugotavlja, kako vlažno je perilo med sušenjem. Glede na preostalo vlago v perilu aparat spremeni čas trajanja samodejnega programa.

### Čiščenje senzorja vlažnosti

Na senzorju vlažnosti se sčasoma lahko naberejo ostanki vodnega kamna, pralnih in negovalnih sredstev. Senzor vlažnosti redno čistite.

**Opomba:** Če aparata ne čistite, kot je opisano, lahko to vpliva na delovanje aparata.

1. Odprite vrata.
2. Senzor vlažnosti očistite z gobico.

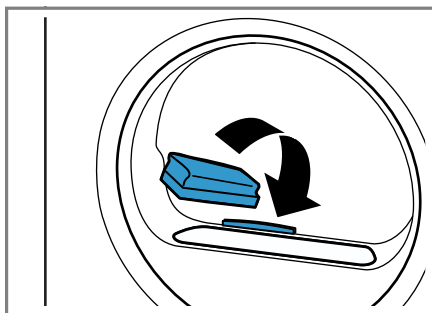

## 17 Odpravljanje motenj



Manjše motnje na aparatu lahko odpravite sami. Preverite informacije za odpravljanje motenj, preden se obrnete na pooblaščen servis. Tako se izognete nepotrebnim stroškom.









### **OPOZORILO**

#### **Nevarnost električnega udara!**

Nestrokovna popravila so nevarna.

- ▶ Nikoli ne spreminjajte aparata ali njegovih tehničnih lastnosti.
- ▶ Popravila aparata sme izvajati samo izšolano strokovno osebje.
- ▶ Za popravilo aparata je dovoljeno uporabljati samo originalne nadomestne dele.
- ▶ Če se omrežni priključni vodnik aparata poškoduje, ga mora zamenjati proizvajalec ali njegova servisna služba ali podobna kvalificirana oseba, da se izognete nevarnostim.

Napaka	Vzrok in odprava napak
Zaslon ugasne in <b>—</b> (▷   Start/ Reload) utripa.	Način za varčevanje z energijo je aktiven. ▶ Pritisnite ▷   <b>Start/ Reload</b> .
E:08 -10	Kritična motnja v delovanju. <b>1.</b> Za vnovični zagon aparata za pribl. 3 sekunde hkrati pritisnite  <b>Gentle</b> in  <b>Half Load</b> . <b>2.</b> Če motnje ne morete odpraviti, aparat za najmanj 30 sekund izključite iz električnega omrežja. Izvlecite vtič priključnega kabla iz vtičnice ali izklopite varovalko v omarici z varovalkami. <b>3.</b> Če motnje ne morete odpraviti, pokličite službo za podporo strankam. → <i>Stran 39</i> Med klicem natančno navedite sporočilo o napaki. Če je mogoče, dokumentirajte motnjo s fotografijami in videi.
 in program sta bila prekinjena.	Posoda za kondenzat je napolnjena. ▶ Izpraznite posodo za kondenzat. → <i>Stran 27</i>
	Odtočna gibka cev ni pravilno priključena, je prepognjena ali stisnjena. ▶ Preverite vgradnjo odtočne gibke cevi. → <i>Stran 12</i>
	Odtočna gibka cev je zamašena. ▶ Z vodo iz vodovoda izperite odtočno gibko cev.
	V talni enoti je tujek. <b>1.</b> Odprite talno enoto. → <i>Stran 32</i> <b>2.</b> Odstranite tujke. <b>3.</b> Zaprite talno enoto. → <i>Stran 34</i>

Napaka	Vzrok in odprava napak
Vse druge kode napak.	<p>Motnja v delovanju</p> <ol style="list-style-type: none"> <li>1. Za vnovični zagon aparata za pribl. 3 sekunde hkrati pritisnite  <b>Gentle</b> in  <b>Half Load</b>.</li> <li>2. Če motnje ne morete odpraviti, aparat za najmanj 30 sekund izključite iz električnega omrežja. Izvlecite vtič priključnega kabla iz vtičnice ali izklopite varovalko v omarici z varovalkami.</li> <li>3. Če motnje ne morete odpraviti, pokličite službo za podporo strankam. → <i>Stran 39</i></li> </ol> <p>Med klicem natančno navedite sporočilo o napaki. Če je mogoče, dokumentirajte motnjo s fotografijami in videi.</p>
"Hot" in boben se vrtil.	<p>Ne gre za napako. Postopek hlajenja je aktiven. Ukrep ni potreben.</p> <p><b>Opomba:</b> Med postopkom hlajenja ne spreminjajte programa. Postopek hlajenja traja do 10 minut.</p>
	<p>Filter za vlakna je onesnažen.</p> <ul style="list-style-type: none"> <li>▶ Očistite filter za vlakna. → <i>Stran 24</i></li> </ul>
	<p>Filtrski sistem v talni enoti je onesnažen.</p> <ul style="list-style-type: none"> <li>▶ Očistite filtrski sistem v talni enoti. → <i>Stran 25</i></li> </ul>
Zaslon in tipke se ne odzivajo.	<p>Motnja v programu.</p> <ol style="list-style-type: none"> <li>1. Za vnovični zagon aparata za pribl. 3 sekunde hkrati pritisnite  <b>Gentle</b> in  <b>Half Load</b>.</li> <li>2. Če motnje ne morete odpraviti, aparat za najmanj 30 sekund izključite iz električnega omrežja. Izvlecite vtič priključnega kabla iz vtičnice ali izklopite varovalko v omarici z varovalkami.</li> </ol>
Home Connect ne deluje pravilno.	<p>Možni so različni vzroki.</p> <ol style="list-style-type: none"> <li>1. Ponastavite omrežne nastavitve aparata. → <i>Stran 30</i></li> <li>2. Ponovno nastavite Home Connect. → <i>Stran 29</i></li> </ol> <ul style="list-style-type: none"> <li>▶ Pomaknite se na <a href="http://www.home-connect.com">www.home-connect.com</a>.</li> </ul>
Program se ne zažene.	<p>Otroška zaščita je aktivirana.</p> <ul style="list-style-type: none"> <li>▶ Deaktivirajte otroško varovalo. → <i>Stran 28</i></li> </ul> <p> <b>Finished in</b> je aktiviran.</p> <ul style="list-style-type: none"> <li>▶ Preverite, ali je  <b>Finished in</b> aktiviran. → <i>Stran 19</i></li> </ul>
Trajanje programa se med sušenjem spreminja.	<p>Ne gre za napako. Elektronika optimizira potek programa. Ukrep ni potreben.</p>
Čas sušenja je predolg.	<p>Filtrski sistem v talni enoti je onesnažen.</p> <ul style="list-style-type: none"> <li>▶ Očistite filtrski sistem v talni enoti. → <i>Stran 25</i></li> </ul>

<b>Napaka</b>	<b>Vzrok in odprava napak</b>
Čas sušenja je predolg.	<p>Filter za vlakna je onesnažen.</p> <ul style="list-style-type: none"> <li>▶ Očistite filter za vlakna. → <i>Stran 24</i></li> </ul> <hr/> <p>Temperatura okolice je nižja od 15 °C ali višja od 30 °C.</p> <ul style="list-style-type: none"> <li>▶ Zagotovite, da bo temperatura okolice med 15 °C in 30 °C.</li> </ul> <hr/> <p>Kroženje zraka na mestu postavitve aparata ni zadostno.</p> <ul style="list-style-type: none"> <li>▶ Prezračite mesto postavitve aparata.</li> </ul> <hr/> <p>Prezračevalna odprtina na aparatu je blokirana.</p> <ul style="list-style-type: none"> <li>▶ Prepričajte se, da je prezračevalna odprtina na aparatu prosta.</li> </ul> <hr/> <p>Toplotni izmenjevalnik je onesnažen.</p> <ol style="list-style-type: none"> <li>1. Odprite talno enoto. → <i>Stran 32</i></li> <li>2. Očistite toplotni izmenjevalnik. → <i>Stran 32</i></li> <li>3. Zaprite talno enoto. → <i>Stran 34</i></li> </ol>
Brnenje, brenčanje ali zvok črpanja.	<p>Ne gre za napako. Kompressor, prezračevanje kompresorja ali črpalka za kondenz so aktivni. Ukrep ni potreben.</p>
Perilo je preveč vlažno.	<p>Izbrani program ni primeren za to vrsto tkanine.</p> <ul style="list-style-type: none"> <li>▶ Za nadaljevanje sušenja nastavite časovni program. → <i>Stran 21</i></li> </ul> <hr/> <p>Količina perila je prevelika.</p> <ul style="list-style-type: none"> <li>▶ Upoštevajte največjo količino perila za programe. → <i>Stran 19</i></li> </ul> <hr/> <p>Toplo perilo je po koncu programa na dotik bolj vlažno, kot dejansko je.</p> <ol style="list-style-type: none"> <li>1. Perilo takoj po sušenju vzemite iz bobna.</li> <li>2. Kose perila razprosite, da se ohladijo.</li> </ol> <hr/> <p>Nastavljena stopnja sušenja ni primerna.</p> <ul style="list-style-type: none"> <li>▶ Spremenite stopnjo sušenja. → <i>Stran 28</i></li> </ul> <hr/> <p>Stopnja sušenja ni prilagojena.</p> <ul style="list-style-type: none"> <li>▶ Prilagodite stopnjo sušenja. → <i>Stran 28</i></li> </ul> <hr/> <p>Količina perila je premajhna.</p> <ul style="list-style-type: none"> <li>▶ Za nadaljevanje sušenja nastavite časovni program. → <i>Stran 21</i></li> </ul> <hr/> <p>Senzor vlažnosti je onesnažen.</p> <ul style="list-style-type: none"> <li>▶ Očistite senzor vlažnosti. → <i>Stran 34</i></li> </ul> <hr/> <p>Zaradi polne posode za kondenzat je aparat prekinil postopek sušenja.</p> <ul style="list-style-type: none"> <li>▶ Izpraznite posodo za kondenzat. → <i>Stran 27</i></li> </ul>

Napaka	Vzrok in odprava napak
Mečkanje perila.	<p>Izbrani program ni primeren za to vrsto tkanine.</p> <ul style="list-style-type: none"> <li>▶ Nastavite primeren program. → <i>Stran 19</i></li> </ul> <hr/> <p>Količina perila je neprimerna.</p> <ul style="list-style-type: none"> <li>▶ Upoštevajte največjo količino perila za programe. → <i>Stran 19</i></li> <li>▶ Pripravite perilo. → <i>Stran 22</i></li> </ul> <hr/> <p>Perilo po sušenju predolgo ostane v bobnu.</p> <ol style="list-style-type: none"> <li>1. Perilo takoj po sušenju vzemite iz bobna.</li> <li>2. Kose perila razprostitute, da se ohladijo.</li> </ol> <hr/> <p>Tkanine s preprosto nego ste predolgo sušili.</p> <ul style="list-style-type: none"> <li>▶ Spremenite stopnjo sušenja ali prilagodite stopnjo sušenja. → <i>Stran 27</i></li> </ul> <hr/> <p>Zaščita pred mečkanjem ni aktivirana.</p> <ul style="list-style-type: none"> <li>▶ Aktivirajte zaščito pred mečkanjem. → <i>Stran 18</i></li> </ul>
Voda izteka.	<p>Aparat ni pravilno izravnán.</p> <ul style="list-style-type: none"> <li>▶ Izravnajte aparat. → <i>Stran 14</i></li> </ul> <hr/> <p>Tesnilo pokrova izmenjevalnika toplote je onesnaženo.</p> <ul style="list-style-type: none"> <li>▶ Očistite tesnilo pokrova izmenjevalnika toplote. → <i>Stran 25</i></li> </ul> <hr/> <p>Odtočna gibka cev ni pravilno priključena.</p> <ul style="list-style-type: none"> <li>▶ Preverite vgradnjo odtočne gibke cevi. → <i>Stran 12</i></li> </ul> <hr/> <p>Ročica pokrova izmenjevalnika toplote ni pravilno zaprta.</p> <ul style="list-style-type: none"> <li>▶ Poskrbite, da bo ročica pokrova izmenjevalnika toplote pravilno zaprta. → <i>Stran 34</i></li> </ul>
Kljub priključeni odtočni gibki cevi se kondenzat nabira v posodi za kondenzat.	<p>Ne gre za napako. V posodi za kondenzat lahko ostane nekaj kondenzata.</p> <p>Ukrep ni potreben.</p> <hr/> <p>Odtočna gibka cev ni pravilno priključena.</p> <ul style="list-style-type: none"> <li>▶ Preverite vgradnjo odtočne gibke cevi. → <i>Stran 12</i></li> </ul>

## 18 Transport, skladiščenje in odstranjevanje

### 18.1 Odstranitev starega aparata v odpad

Okolju prijazna odstranitev v odpad omogoča ponovno uporabo dragocenih surovin.

#### OPOZORILO

##### **Nevarnost ogroženosti zdravja!**

Otroci se lahko zaprejo v aparat in s tem ogrozijo svoje življenje.

- ▶ Aparata ne smete postaviti za vrata, ki jih je mogoče zapreti, drsna vrata ali vrata s tečajem, ki je nasproti aparata, ki onemogočajo popolno odpiranje aparata.

► Pri odsluženih aparatih izvlecite vtič omrežnega priključnega kabla, prerežite kabel in uničite ključavnico aparata, da se vrata aparata ne zaprejo več.

1. Izvlecite vtič iz omrežnega priključnega vodnika.
2. Prerežite omreži priključni vodnik.
3. Aparat odstranite na okolju prijazen način.

Informacije o aktualnih možnostih odstranitve v odpad dobite pri strokovnem prodajalcu kot tudi na občinski ali mestni upravi.



Ta naprava je označena v skladu z evropsko smernico o odpadni električni in elektronski opremi (waste electrical and electronic equipment - WEEE). V okviru smernice sta določena prevzem in recikliranje starih naprav, ki veljata v celotni Evropski uniji.

## 19 Servisna služba

Za delovanje pomembne originalne nadomestne dele v skladu z ustrezno uredbo o ekološki zasnovi izdelkov lahko dobite pri naši službi za podporo strankam najmanj 10 let od dne, ko je stroj dan na trg znotraj evropskega gospodarskega prostora.

Poleg tega lahko pri naši službi za podporo strankam dobite še druge originalne nadomestne dele, ki so pomembni za delovanje in jih je mogo-

če skladiščiti, do 15 let od dne, ko je aparat dan na trg.

Za več informacij se obrnite na našo službo za podporo strankam.

**Opomba:** Poseg storitvenega servisa za stranke je v okviru garancijskih pogojev proizvajalca brezplačen.

Podrobne informacije o garancijskem roku in garancijskih pogojih v vaši državi lahko pridobite prek kode QR na priloženem dokumentu s kontaktnimi podatki za servis in z garancijskimi pogoji, pri naši službi za podporo strankam, pri prodajalcu ali na naši spletni strani.

Kontaktne podatke službe za podporo strankam lahko pridobite prek kode QR na priloženem dokumentu s kontaktnimi podatki za servis in z garancijskimi pogoji ali na naši spletni strani.

### 19.1 Številka izdelka (E-Nr.), proizvodna številka (FD) in števna številka (Z-Nr.)

Ko pokličete službo za podporo strankam, potrebujete številko proizvoda (E-Nr.) in proizvodno številko (FD) in števno številko (Z-Nr.), ki jih najdete na tipski tablici aparata.

Tipaska ploščica se glede na model nahaja:

- na notranji strani vrat;
- pod odprtino bobna;
- na notranji strani vzdrževalne lopute;
- na zadnji strani aparata.

























Da boste svoje podatke o aparatu in telefonsko številko servisne službe hitro našli, si jih zapišite.

## 20 Vrednosti porabe

























Program **Eco** je primeren za sušenje običajno mokrega perila iz bombaža in je glede na porabo energije najučinkovitejši program za sušenje mokrega perila iz bombaža. Ta program je namenjen oceni skladnosti z uredbama (EU) 2023/2533 in (EU) 2023/2534. Vrednosti porabe za ta program, navedene na energijski nalepki, veljajo za perilo s 60 % vsebnostjo vlage.

Vrednosti, navedene za druge programe, so orientacijske vrednosti in so določene v skladu z veljavnim standardom EN61121.

Dejanske vrednosti lahko odstopajo od navedenih vrednosti glede na vrsto tkanine, sestavo perila, ki ga sušite, preostalo vlago v tkaninah, nastavljeno stopnjo sušenja, količino perila, razmere v prostoru in aktiviranje dodatnih funkcij. Predvideno trajanje / čas konca, ki se prikazuje na zaslonu aparata, ko izberete program, temelji na stanju aparata ob dobavi pri številu vrtljajev ožemanja v pralnem stroju 1000 vrt/min.

Program	Končna vlaga (%)	Količina perila (kg)	Število vrtljajev ožemanja (vrt/min)	Začetna vlaga (%)	Trajanje programa (h:min)	Poraba energije (kWh/cikel)
Cottons  + 	-3,0	9,0	1400	50	3:36	2,43
Cottons  + 	-3,0	4,5	1400	50	3:38	1,69
Cottons  + 	-3,0	9,0	1000	60	4:00	2,68
Cottons  + 	-3,0	4,5	1000	60	3:56	1,86
Cottons  + 	-3,0	9,0	800	70	4:25	2,93
Cottons  + 	-3,0	4,5	800	70	4:14	2,02
Cottons  + 	-1,5	9,0	1400	50	3:15	1,71
Cottons  + 	-1,5	4,5	1400	50	3:02	1,42
Cottons  + 	-1,5	9,0	1000	60	3:42	1,98
Cottons  + 	-1,5	4,5	1000	60	3:18	1,56
Cottons  + 	-1,5	9,0	800	70	4:09	2,24
Cottons  + 	-1,5	4,5	800	70	3:33	1,71
Eco	0,0	9,0	1400	50	3:32	1,76
Eco	0,0	4,5	1400	50	1:52	0,90
Eco <sup>1</sup>	0,0	9,0	1000	60	3:50	1,96
Eco	0,0	4,5	1000	60	2:12	1,07
Eco	0,0	9,0	800	70	4:08	2,16

<sup>1</sup> Raven hrupa med sušenjem znaša 62 dB.

Program	Končna vlaga (%)	Količina perila (kg)	Število vrtljajev ožemanja (vrt/min)	Začetna vlaga (%)	Trajanje programa (h:min)	Poraba energije (kWh/cikel)
Eco	0,0	4,5	800	70	2:32	1,24
Cottons  + 	12,0	9,0	1400	50	2:09	1,06
Cottons  + 	12,0	4,5	1400	50	1:43	0,76
Cottons  + 	12,0	9,0	1000	60	2:34	1,31
Cottons  + 	12,0	4,5	1000	60	2:01	0,93
Cottons  + 	12,0	9,0	800	70	2:58	1,56
Cottons  + 	12,0	4,5	800	70	2:19	1,09
Easy-Care  + 	0,0	3,5	800	40	1:30	0,63
Easy-Care  + 	0,0	3,5	600	50	1:48	0,75
Easy-Care  + 	2,0	3,5	800	40	1:20	0,57
Easy-Care  + 	2,0	3,5	600	50	1:37	0,69
Easy-Care  + 	12,0	3,5	800	40	1:29	0,59
Easy-Care  + 	12,0	3,5	600	50	1:46	0,71
Delicates 	0,0	2,0	-	-	1:11	0,49

## 21 Tehnični podatki

Višina aparata	84,2 cm
Širina aparata	59,8 cm
Globina aparata	61,3 cm
Globina aparata z zaprtimi vrati	64,8 cm
Globina aparata z odprtimi vrati	109,6 cm
Teža	48,6 kg
Največja količina perila	9,0 kg
Omrežna napetost	220-240 V, 50 Hz

⇒ Minimalna varovalka v instalaciji 10 A

Nazivna moč 600 W

Temperatura v prostoru

- Najmanj: 5 °C
- Največ: 35 °C

Dolžina priključnega kabla 145 cm

Nadaljnje informacije glede vašega modela najdete na spletu pod <https://eprel.ec.europa.eu/qr/2424870><sup>1</sup>. Ta spletni naslov je povezava na uradno EU podatkovno zbirko proizvodov EPREL.

<sup>1</sup> Velja le za države evropskega gospodarskega prostora. Ta spletni naslov je na voljo od 1. julija 2025.

## 21.1 Informacije o brezplačni programski opremi in opremi Open Source

Ta izdelek vsebuje programsko opremo, ki so jo imetniki avtorskih pravic licencirali kot brezplačno programsko opremo ali programsko opremo Open Source.

Ustrezne informacije o licenci so shranjene na aparatu. Dostop do ustreznih informacij o licenci je možen tudi prek aplikacije Home Connect: »Profil -> Pravni napotki -> Informacije o licenci«. <sup>1</sup> Informacije o licenci lahko prenesete tudi s spletne strani blagovne znamke. (Na spletni strani iščite svoj model aparata in

druge dokumente.) Alternativno lahko ustrezne informacije pridobite prek [ossrequest@bshg.com](mailto:ossrequest@bshg.com) ali BSH Hausgeräte GmbH, Carl-Wery-Str. 34, D-81739 München.

Na zahtevo vam bodo posredovali zadevno izvorno kodo.

Svojo zahtevo pošljite na [ossrequest@bshg.com](mailto:ossrequest@bshg.com) ali BSH Hausgeräte GmbH, Carl-Wery-Str. 34, D-81739 München.

Zadeva: „OSSREQUEST“

Zaračunani vam bodo stroški za obdelavo vaše zahteve. Ta ponudba velja tri leta od datuma nakupa oz. vsaj v časovnem obdobju, v katerem nudi-  
mo podporo in nadomestne dele za ustrezn aparat.

---

## 22 Izjava o skladnosti

S tem podjetje BSH Hausgeräte GmbH izjavlja, da je aparat s funkcijo Home Connect skladen s temeljnimi zahtevami in ostalimi zadevnimi določili direktive 2014/53/EU.

Podrobno izjavo o skladnosti RED najdete na spletnem naslovu [www.bosch-home.com](http://www.bosch-home.com) na strani vašega aparata med dodatnimi dokumenti.



Pas 2,4 GHz (2400–2483,5 MHz): maks. 100 mW

Pas 5 GHz (5150–5350 MHz + 5470–5725 MHz): maks. 150 mW



BE	BG	CZ	DK	DE	EE	IE	EL	ES
FR	HR	IT	CY	LI	LV	LT	LU	HU
MT	NL	AT	PL	PT	RO	SI	SK	FI
SE	NO	CH	TR	IS	UK (NI)			

WLAN 5 GHz (Wi-Fi): samo za uporabo v zaprtih prostorih.

AL	BA	MD	ME	MK	RS	UK	UA
----	----	----	----	----	----	----	----

WLAN 5 GHz (Wi-Fi): samo za uporabo v zaprtih prostorih.

---

<sup>1</sup> Odvisno od opreme aparata





## Zahvaljujemo se vam za nakup gospodinjskega aparata Bosch!

Registrirajte svoj novi aparat zdaj pri MyBosch in neposredno koristite naslednje prednosti:

- **strokovna priporočila in nasveti za vaš aparat,**
- **možnosti za podaljšanje garancije,**
- **popusti za dodatno opremo in nadomestne dele,**
- **digitalna navodila za uporabo in vsi podatki o aparatu takoj pri roki,**
- **preprost dostop do storitev za gospodinjske aparate Bosch.**

Brezplačna in preprosta registracija – tudi na mobilnih napravah:

**[www.bosch-home.com/welcome](http://www.bosch-home.com/welcome)**

**BOSCH**  
HOME APPLIANCES  
**SERVICE**

## Ali potrebujete pomoč? Tukaj jo boste našli.

Strokovno svetovanje v zvezi z vašimi gospodinjskimi aparati Bosch, pomoč v primeru težav ali popravilo s strani strokovnjakov Bosch.

Izvedite vse o raznolikih možnostih podpore s strani Bosch:

**[www.bosch-home.com/service](http://www.bosch-home.com/service)**

Kontaktni podatki za vse države so navedeni v priloženem imeniku servisov.

**BSH Hausgeräte GmbH**

Carl-Wery-Straße 34  
81739 München, GERMANY  
[www.bosch-home.com](http://www.bosch-home.com)

A Bosch Company



**9002047890** (060211)

sl